

REGISTRATORE DI CASSA

NETTUNA 500

Istruzioni per l'uso

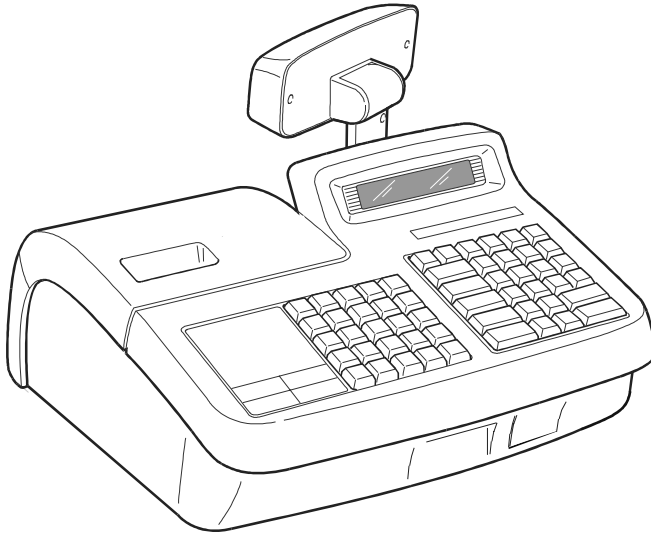

olivetti

Pubblicazione emessa da:

Olivetti S.p.A.
Via Jervis, 77 - 10015 Ivrea (TO)

*Copyright © 2006, by Olivetti
Tutti i diritti riservati.*

Questo manuale descrive il misuratore fiscale CRF4095 EJ commercializzato con la denominazione NETTUNA 500.

Il produttore si riserva il diritto di apportare modifiche al prodotto descritto in questo manuale in qualsiasi momento e senza preavviso.

I requisiti qualitativi di questo prodotto sono attestati dall'apposizione della marcatura  sul prodotto.



Si richiama l'attenzione sulle seguenti azioni che possono compromettere la conformità sopra attestata, oltre, naturalmente, le caratteristiche del prodotto:

- errata alimentazione elettrica
- errata installazione o uso errato o improprio o comunque difforme dalle avvertenze riportate sul manuale d'uso fornito col prodotto
- sostituzione di componenti o accessori originali con altri di tipo non approvato dal costruttore, o effettuata da personale non autorizzato.

Sicurezza dell'utente

Collegare la macchina ad una presa di corrente che sia posta nelle vicinanze e sia facilmente accessibile.

Accedere alla zona del gruppo di stampa ai soli fini della sostituzione accessori. Non usare la macchina sopra o vicino a fonti di calore (p.e. radiatori) o molto vicino all'acqua (p.e. piscine o docce).

Per scollegare effettivamente l'apparecchio, occorre disinserire la spina del cavo di alimentazione dalla presa di corrente. Per pulire la macchina scollegarla dalla presa di corrente, usare un panno umido e non usare liquidi corrosivi.

INDICE

1. INTRODUZIONE.....	1-1
2. PRECAUZIONI DI SICUREZZA E NORME GENERALI PER L'UTILIZZO	2-1
3. INSTALLAZIONE E FISCALIZZAZIONE	3-1
INSTALLAZIONE.....	3-1
FISCALIZZAZIONE.....	3-1
CARATTERISTICHE FISCALI	3-1
LIBRETTO DI DOTAZIONE.....	3-2
VERIFICAZIONE PERIODICA	3-3
PREAVVISO DI SCADENZA VERIFICAZIONE.....	3-4
CONTENUTO DELL'IMBALLO	3-4
4. CONOSCERE IL MISURATORE FISCALE	4-1
COMPONENTI PRINCIPALI	4-1
VISTA ANTERIORE.....	4-1
INTERFACCE SOTTOSTANTI AL PANNELLO INFERIORE	4-2
TASTIERA.....	4-3
FUNZIONALITÀ DEL TASTO SHIFT	4-4
COMPILAZIONE DI CAMPI ALFANUMERICI	4-5
DESCRIZIONE DELLA CONFIGURAZIONE 1.....	4-6
ALTRE CONFIGURAZIONI DI TASTIERA	4-11
CONFIGURAZIONE 2	4-11
CONFIGURAZIONE 3	4-11
DISPLAY	4-13
DISPLAY OPERATORE	4-13
DISPLAY CLIENTE.....	4-13
GRUPPO DI STAMPA	4-14
DISPOSITIVI COLLEGABILI	4-15
MEMORIA	4-15
CASSETTO	4-15
SERRATURA OPERATIVA	4-16
GIORNALE DI FONDO ELETTRONICO – DGFE.....	4-17
5. ACCENSIONE E SPEGNIMENTO DEL MISURATORE FISCALE.....	5-1

6. INSERIMENTO ROTOLO CARTA.....	6-1
CARICAMENTO DEL ROTOLO SCONTRINO.....	6-1
7. INSERIMENTO DEL DGFE	7-1
INSERIMENTO DEL DGFE	7-1
RIMOZIONE DEL DGFE.....	7-1
8. FUNZIONALITA'	8-1
LE PRINCIPALI FUNZIONI OPERATIVE	8-1
LE FUNZIONI DI VENDITA	8-1
I RAPPORTI.....	8-3
LA PROGRAMMAZIONE.....	8-3
LE FUNZIONI SPECIALI	8-4
ASSETTI OPERATIVI	8-5
SPEGNIMENTO E RIACCENSIONE DEL MISURATORE FISCALE	8-6
GESTIONE DEI CODICI DI ACCESSO AGLI ASSETTI OPERATIVI.....	8-6
LA STRUTTURA MERCEOLOGICA DEL MISURATORE FISCALE	8-7
SCHEMA DELLE UNITA' MERCEOLOGICHE	8-8
STRUTTURA DELLE FORME DI PAGAMENTO.....	8-10
STRUTTURA DELLE ALIQUOTE IVA	8-12
CARATTERISTICHE DEI DOCUMENTI EMESSI.....	8-13
SCONTRINO FISCALE DI VENDITA	8-13
SCONTRINO NON FISCALE O GESTIONALE	8-15
SCONTRINO FISCALE DI CHIUSURA GIORNALIERA.....	8-15
SCONTRINO DOCUMENTALE	8-15
9. TRANSAZIONI DI VENDITA.....	9-1
PROCEDURE DI VENDITA	9-2
VENDITA SU REPARTO CON PAGAMENTO IN CONTANTI	9-3
VENDITA SU PLU CON PAGAMENTO IN CONTANTI.....	9-6
VENDITA CON ALTRE FORME DI PAGAMENTO	9-7
CONVERSIONE VALUTE.....	9-11
VENDITA CON PAGAMENTO IN VALUTA.....	9-12
RESTO	9-13
CORREZIONI.....	9-15
PAGAMENTO DEL CORRISPETTIVO NON RISCOSSO	9-17
VENDITA CON SCONTO.....	9-18
VENDITA CON MAGGIORAZIONE.....	9-22
RESO MERCE	9-25
RESO MERCE CON EMISSIONE DI UN DOCUMENTO	
DI "NOTA DI CREDITO"	9-27

BONIFICO	9-30
VENDITA CON SELEZIONE LISTINO ALL'ESTERNO DI UNO SCONTRINO.....	9-31
VENDITA CON SELEZIONE LISTINO ALL'INTERNO DI UNO SCONTRINO (SELEZIONE LISTINO ATTIVO PER TUTTE LE TRANSAZIONI A SEGUIRE)	9-32
VENDITA CON SELEZIONE LISTINO ALL'INTERNO DI UNO SCONTRINO (SELEZIONE LISTINO ATTIVO SOLO PER LA TRANSAZIONE SUCCESSIVA)	9-32
VENDITA CON SCONTRINO DOCUMENTALE (INSERIMENTO CODICE FISCALE)	9-34
VENDITA A CREDITO	9-35
RECUPERO CREDITO	9-35
UNIONE SCONTRINI	9-37
SCONTRINO MULTIPLO	9-38
VERSAMENTI	9-40
PRELIEVI	9-41
DUPLICATO SCONTRINO	9-42
VISUALIZZAZIONE DEL PREZZO ATTRIBUITO AD UN REPARTO O AD UN PLU	9-43
VISUALIZZAZIONE DEL TOTALE PRECEDENTE.....	9-44
VISUALIZZAZIONE DEL TOTALE CONTANTE IN CASSA	9-44
UTILIZZO DEL LETTORE DI CODICI A BARRE	9-45
LETTURA MANUALE DEL CODICE	9-45
EMISSIONE DI FATTURE (RF) / RICEVUTE FISCALI	9-46

10. UTILIZZO DEL GIORNALE DI FONDO

ELETTRONICO (DGFE).....	10-1
INIZIALIZZAZIONE DI UN DGFE NUOVO O CANCELLATO	10-1
SOSTITUZIONE DEL DGFE	10-3
ESAURIMENTO DELLA MEMORIA DEL DGFE	10-3
LETTURA E STAMPA DEL CONTENUTO DEL DGFE.....	10-4
SCONTRINO DI LETTURA DEL DGFE.....	10-5
LETTURA RAPIDA DEL DGFE CON IL TASTO 	10-6
STAMPA SCONTRINI FISCALI / NON FISCALI DI UNA CERTA DATA..	10-7
STAMPA DEL SINGOLO SCONTRINO FISCALE / NON FISCALE DI UNA CERTA DATA.....	10-9
STAMPA SCONTRINI FISCALI / NON FISCALI DA N° DEL (DATA) A N° DEL (DATA).....	10-11
STAMPA INTEGRALE DEL D.G.F.E.....	10-13
VISUALIZZAZIONE DELLO SPAZIO DISPONIBILE SUL DGFE	10-13

STAMPA DEI DATI DI IDENTIFICAZIONE DEL DGFE.....	10-14
STAMPA DEI DATI DI IDENTIFICAZIONE DGFE UTILIZZATI.....	10-15
CANCELLAZIONE DEL DGFE	10-16
11. RAPPORTI GIORNALIERI E PERIODICI.....	11-1
STAMPA DEI RAPPORTI IN ASSETTO X	11-3
RAPPORTO DEI REPARTI	11-3
RAPPORTO RELATIVO A TUTTI I PLU.....	11-4
RAPPORTO DEI PLU ORDINATO PER REPARTO	11-5
RAPPORTO GESTIONALE.....	11-6
RAPPORTO DEI MOVIMENTI DI CASSA.....	11-8
RAPPORTO DELLE VENDITE PER ORA.....	11-10
RAPPORTO DELLE VALUTE.....	11-11
RAPPORTO RELATIVO A TUTTI I PLU.....	11-12
RAPPORTO RICEVUTE FISCALI E FATTURE (RF)	11-13
STAMPA DEI RAPPORTI GESTIONALI IN ASSETTO Z.....	11-15
RAPPORTO FISCALE Z10.....	11-15
RAPPORTO SCORPORO IMPOSTE Z20.....	11-17
ESECUZIONE AUTOMATICA DEI RAPPORTI.....	11-19
12. LETTURA DELLA MEMORIA FISCALE	12-1
VISUALIZZAZIONE CORRISPETTIVO GIORNALIERO RISCOSSO.	12-1
STAMPA DEI CORRISPETTIVI PROGRESSIVI TRA	
DUE RAPPORTI FISCALI	12-2
STAMPA DEI CORRISPETTIVI PROGRESSIVI TRA DUE DATE	12-4
STAMPA DEL CORRISPETTIVO GIORNALIERO TRA DUE DATE..	12-6
13. PROCEDURE PER LA PROGRAMMAZIONE	13-1
ASSETTO SET E PROCEDURA DI PROGRAMMAZIONE.....	13-4
MESSAGGI DI ERRORE.....	13-4
PROGRAMMARE LA DATA E L'ORA	13-5
PROGRAMMARE IL PERIODO DI PREAVVISO DI SCADENZA	
VERIFICAZIONE PERIODICA	13-6
PROGRAMMARE LO SCONTRINO	13-7
IMPOSTAZIONE DELL' INTESTAZIONE SCONTRINO.....	13-7
IMPOSTAZIONE DEL MESSAGGIO DI CORTESIA	
A FINE SCONTRINO.....	13-9
ABILITAZIONE/DISABILITAZIONE DEL MESSAGGIO	
DI CORTESIA.....	13-9
PERSONALIZZAZIONE DEL MESSAGGIO DI CORTESIA	13-10
IMPOSTAZIONE MESSAGGIO PER PRONOSTICI DI GIOCO E	
PORTAFORTUNA	13-11
PERSONALIZZAZIONE DEL MESSAGGIO STAMPATO	13-11

PROGRAMMARE I REPARTI	13-13
PROGRAMMARE I PLU	13-15
PROGRAMMARE LE ALIQUOTE IVA	13-16
PROGRAMMARE LE FORME DI PAGAMENTO	13-17
PROGRAMMARE LE VALUTE	13-18
PROGRAMMARE I DESCRITTORI DEI GRUPPI MERCEOLOGICI	13-19
PROGRAMMAZIONE DEI CODICI DI ACCESSO (PASSWORD)	13-20
ABILITAZIONE/DISABILITAZIONE	13-20
ABILITAZIONE/MODIFICA DEL CODICE DI ACCESSO “SUPERVISORE”	13-21
ABILITAZIONE/MODIFICA CODICE DI ACCESSO “CASSIERE”	13-22
PROGRAMMARE IL CODICE CASSA	13-23
PROGRAMMARE LO SCONTO	13-24
PROGRAMMARE LA MAGGIORAZIONE	13-25
PROGRAMMARE LA FUNZIONE DI RESE MERCE CON EMISSIONE DI UN DOCUMENTO DI “NOTA DI CREDITO”	13-26
PROGRAMMARE L’ESECUZIONE AUTOMATICA DEI RAPPORTI	13-27
PROGRAMMARE IL TASTO 	13-28
SELEZIONE DEL NUMERO DEGLI ULTIMI SCONTRINI DELLA GIORNATA DA STAMPARE	13-28
PROGRAMMARE LA SOGLIA DEL “QUASI FINE MEMORIA D.G.F.E.”	13-29
PROGRAMMARE IL NUMERO DI CARATTERI PER RIGA DI STAMPA	13-30
PROGRAMMAZIONE DELLA TASTIERA	13-31
PROGRAMMAZIONE DIRETTA DELLA TASTIERA	13-34
PROGRAMMAZIONE INDIRETTA DELLA TASTIERA	13-34
SELEZIONE DELLE CONFIGURAZIONI DI TASTIERA (1, 2, 3, 4) .	13-35
PROGRAMMARE LE INTERFACCE SERIALI	13-36
SELEZIONE DELLA CONFIGURAZIONE DI CONNESSIONE DEI DISPOSITIVI	13-37
PROGRAMMAZIONE DEI PARAMETRI DELLE INTERFACCE SERIALI	13-38
RIPRISTINO DEI PARAMETRI AL VALORE IMPOSTATO DA FABBRICA	13-40
PROGRAMMARE LA MODALITÀ DI LAVORO IN CONNESSIONE AD HOST	13-41
PROGRAMMAZIONE DELLO SCONTRINO MULTIPLIO	13-42
PROGRAMMAZIONI VARIE	13-43
PROGRAMMARE L’INSERIMENTO AUTOMATICO DEL PUNTO DECIMALE NELL’IMPORTO DI VENDITA (ADD MODE)	13-43
PROGRAMMARE IL VALORE MASSIMO DEL RESTO	13-44
PROGRAMMARE LA GESTIONE DEL CALCOLO OBBLIGATORIO DEL RESTO.....	13-44

PROGRAMMARE LA GESTIONE DI UNA VENDITA “ A PREZZO ZERO”	13-45
PROGRAMMARE IL DESCRITTORE PER LA FUNZIONE “BONIFICO”	13-45
PROGRAMMARE IL MASSIMO NUMERO DI RIGHE PER DUPLICATO SCONTRINO.....	13-46
ABILITAZIONE/DISABILITAZIONE OBBLIGO ESECUZIONE DEL RAPPORTO FISCALE AL CAMBIO DATA	13-47
ABILITAZIONE/DISABILITAZIONE OBBLIGO CASSETTO CHIUSO.....	13-48
ABILITAZIONE/DISABILITAZIONE DEL CODICE FARMACIA	13-49
ABILITAZIONE/DISABILITAZIONE DEL CODICE BILANCIA	13-50
ABILITAZIONE/DISABILITAZIONE SEGNALAZIONE ACUSTICA DI AVVENUTA LETTURA DEL LETTORE DI CODICI A BARRE.....	13-51
ABILITAZIONE/DISABILITAZIONE DELLA STAMPA DEL “TOTALE” IN LIRE	13-52
PROGRAMMAZIONE DELLA REGISTRAZIONE DEGLI SCONTRINI SU D.G.F.E.	13-53
ABILITAZIONE/DISABILITAZIONE STAMPA, SULLO SCONTRINO DI VENDITA, DEL CODICE ARTICOLO LETTO DAL LETTORE DI CODICE A BARRE.....	13-55
PROGRAMMAZIONE DEI PLU AD ACCESSO TRAMITE CODICE A BARRE	13-56
INSERIMENTO DEL CODICE A BARRE DI UN ARTICOLO PLU....	13-57
MODIFICA DI UN PLU AD ACCESSO CON CODICE A BARRE.....	13-58
CANCELLAZIONE DI UN PLU AD ACCESSO CON CODICE A BARRE	13-59
FORMATTAZIONE DEI PLU	13-59
STAMPA DEI PLU AD ACCESSO CON CODICE A BARRE	13-60
PROGRAMMARE LA GESTIONE DELLE FATTURE/RICEVUTE.....	13-61
INTRODUZIONE.....	13-61
PROGRAMMAZIONE DELLA GESTIONE DEI DOCUMENTI.....	13-62
STRUTTURA DEL DOCUMENTO FATTURA (RF) O RICEVUTA FISCALE	13-63
STAMPE DELLE PROGRAMMAZIONI DEL MISURATORE FISCALE	13-65
STAMPA DELLA CONFIGURAZIONE DEL MISURATORE FISCALE...	13-66
STAMPA DELLE PROGRAMMAZIONI GENERALI.....	13-66
STAMPA DELLA PROGRAMMAZIONE DEI REPARTI.....	13-66
STAMPA DELLA PROGRAMMAZIONE DELLE PLU AD ACCESSO TRAMITE CODICE A BARRE.....	13-67
STAMPA DELLE IMPOSTAZIONI DEI PARAMETRI DELL'INTERFACCIA SERIALE.....	13-67

A. MESSAGGI DI ERRORE.....	A-1
MESSAGGI STAMPATI.....	A-1
MESSAGGI SUL RAPPORTO “Z10”	A-1
MESSAGGI SUI RAPPORTI DI LETTURA DEL DGFE E NEI TREND DELLA MEMORIA FISCALE.....	A-1
ERRORI RIMOVIBILI ATTRAVERSO INTERVENTO OPERATORE	A-2
ERRORI RELATIVI AL DGFE RIMOVIBILI ATTRAVERSO INTERVENTO OPERATORE.....	A-6
B. CARATTERISTICHE TECNICHE	B-1
CARATTERISTICHE DEL PRODOTTO	B-1
CARROZZERIA	B-1
STAMPANTE TERMICA INTEGRATA	B-1
COMPONENTI INTERNI	B-2
CARATTERISTICHE ELETTRICHE	B-2
CARATTERISTICHE AMBIENTALI	B-2
DIMENSIONI E PESO	B-3
OPZIONI	B-3

1. INTRODUZIONE

Il misuratore fiscale descritto in questo manuale consente la registrazione, ai fini fiscali, dei dati relativi alla vendita di merci o servizi e rappresenta uno strumento indispensabile per la gestione del punto di vendita.

Con la possibilità di programmare fino a 6 gruppi merceologici, fino a 50 reparti e fino a circa 10.000 PLU, questo prodotto risponde alle più svariate esigenze applicative degli utenti.

E' dotato di giornale elettronico **DGFE** per la registrazione dei dati del giornale di fondo. Il DGFE sostituisce il rotolo cartaceo migliorando le prestazioni del registratore di cassa in termini di sicurezza, economicità e praticità di conservazione.

Lo scontrino fiscale, come previsto dalle norme vigenti, può essere integrato con il codice fiscale del cliente, la quantità e la descrizione dei beni o dei servizi venduti, ed essere perciò utilizzato con valore di ricevuta fiscale per rispondere ad esigenze più particolari del negoziante e del cliente.

Sullo scontrino fiscale potranno inoltre essere stampati disegni di grafica merceologica con relativi testi personalizzati di commento, pronostici per i popolari giochi del lotto e superenalotto e messaggi portafortuna.

La stampa dei diversi rapporti giornalieri o di periodo, permette di avere una visione completa di tutti i dati contabilizzati con l'elenco dettagliato delle operazioni di vendita e di pagamento registrate.

Attraverso le sue due interfacce seriali, il misuratore fiscale può essere collegato ad un personal computer, ad un lettore di codici a barre o ad una stampante aggiuntiva per emissione di Ricevute fiscali e Fatture (RF).

Una terza interfaccia consente il collegamento di un cassetto portavalori.

2. PRECAUZIONI DI SICUREZZA E NORME GENERALI PER L'UTILIZZO

NOTA: Prima di procedere con l'utilizzo del prodotto, leggere attentamente questa sezione.

- Assicurarsi che le caratteristiche elettriche dell'alimentatore del misuratore fiscale (230 Vca, 50 Hz) corrispondano a quelle della rete di alimentazione.
- Collegare il misuratore fiscale ad un impianto elettrico a norma.
- Non esporre la stampante alla luce diretta del sole, vicino all'acqua, a fonti di calore, né in luoghi umidi o molto polverosi.
- In caso di fumo, odore o rumori insoliti provenienti dal misuratore, scollegare il prodotto dalla rete elettrica e contattare l'assistenza tecnica.
- Non tirare la carta dalla bocchetta d'uscita quando la copertura del misuratore fiscale è chiusa.
- Non aprire la copertura del misuratore durante la stampa o durante il taglio della carta da parte della taglierina.
- Non effettuare interventi sul misuratore fiscale ed eccezione delle procedure indicate per la risoluzione dei problemi.
- Non tentare di smontare o modificare il prodotto.
- Non inserire corpi estranei nel misuratore fiscale.
- Se il misuratore fiscale rimane incustodito per lunghi periodi, scollegarlo dalla presa della rete elettrica (o scollegare la spina dalla presa di corrente).

3. INSTALLAZIONE E FISCALIZZAZIONE

INSTALLAZIONE

L'installazione del misuratore e le prove di funzionamento preliminari sono effettuate dal tecnico incaricato.

FISCALIZZAZIONE

L'abilitazione definitiva all'uso del registratore come apparecchio misuratore fiscale, è effettuata da un tecnico autorizzato attraverso l'esecuzione della procedura di attivazione della memoria fiscale (fiscalizzazione). Dopo l'esecuzione di questa operazione, i dati relativi alle vendite verranno memorizzati nella memoria fiscale rimanendo a disposizione per ogni controllo e gli scontrini fiscali saranno completati con la stampa del logotipo fiscale e del numero di matricola dell'apparecchio.

CARATTERISTICHE FISCALI

Fiscalmente il registratore è identificato dalla memoria fiscale, dal sigillo fiscale e dal libretto di dotazione che accompagna il manuale d'istruzione.

Memoria fiscale

La memoria "fiscale" immagazzina, in modo permanente, il progressivo dei corrispettivi relativi alle vendite del giorno.

Sigillo fiscale

Sul misuratore fiscale è apposto, dalle autorità competenti, un "Sigillo fiscale" (**A**) che garantisce la conformità dell'apparecchio alle attuali disposizioni di legge. Il sigillo evidenzia l'inaccessibilità a tutti i congegni interni del registratore e quindi l'inalterabilità dei dati contro eventuali manovre fraudolente. Il sigillo fiscale, in caso di rimozione (ad esempio in caso d'intervento tecnico di riparazione), può essere ripristinato, previa esecuzione

di una nuova operazione di verifica dell'apparecchio, unicamente da tecnici abilitati per questo tipo di operazione e identificati attraverso una specifica tessera di riconoscimento personale.

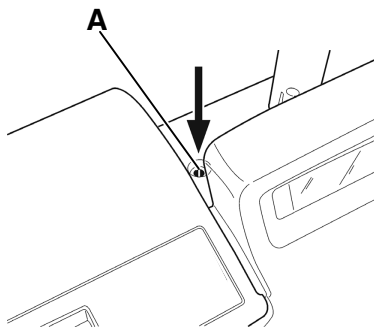

LIBRETTO DI DOTAZIONE

Al misuratore fiscale è abbinato il "LIBRETTO DI DOTAZIONE", con pagine rigorosamente numerate contenenti le seguenti indicazioni:

1. Denominazione, ragione e capitale sociale, domicilio e numero di partita I.V.A. del produttore
2. Denominazione commerciale del prodotto
3. Estremi dell'approvazione ministeriale del modello, numero di matricola ed estremi del controllo di conformità dell'apparecchio.

Sul libretto di dotazione sono altresì annotati:

- gli elementi di identificazione citati al punto (1) relativi al cedente (es. Ditta venditrice) o al soggetto che ne dà l'uso (es. Società di leasing)
- gli elementi di identificazione del commerciante e il relativo numero di partita I.V.A.
- la data di consegna dell'apparecchio, risultante dal documento di accompagnamento
- il luogo dell'installazione

Sul libretto d'installazione devono essere annotati nel corso della vita dell'apparecchiatura:

- gli estremi della MESSA IN SERVIZIO dell'apparecchio;
- gli estremi delle RICHIESTE DI VERIFICAZIONE, per scadenza del periodo validità (annuale) o rese necessarie a seguito d'intervento tecnico di assistenza;
- gli estremi dell'INTERVENTO DI VERIFICAZIONE annotati e firmati da un tecnico autorizzato;
- eventuali variazioni della ragione sociale o del luogo d'installazione;
- gli estremi delle eventuali operazioni di SOSTITUZIONE DELLA MEMORIA FISCALE presso un Centro Autorizzato del produttore.

All'interno della sezione ALTRE ANNOTAZIONI del libretto fiscale potranno essere registrate altre informazioni non necessariamente attinenti le operazioni di verifica, ma utili per un'ordinata gestione dell'apparecchiatura.

Conservazione del libretto di dotazione

Il "LIBRETTO DI DOTAZIONE" e' parte integrante del misuratore fiscale. Esso va tenuto a disposizione per eventuali verifiche fiscali e per le annotazioni relative agli interventi tecnici.

Il "LIBRETTO DI DOTAZIONE" deve essere conservato per il periodo di uso del misuratore fiscale a cui si riferisce.

Lo smarrimento, il furto o la distruzione del libretto dovrà essere denunciata presso una caserma dell'Arma dei Carabinieri o della Polizia. Copia della denuncia dovrà essere consegnata al Concessionario di competenza che provvederà a richiedere un nuovo libretto di dotazione per il cliente. La copia della denuncia dovrà, inoltre, essere conservata nel nuovo libretto di dotazione.

VERIFICAZIONE PERIODICA

L'uso fiscale del misuratore è subordinato alla verifica periodica annuale che consiste nella certificazione della sua integrità da parte di tecnici autorizzati.

La verifica periodica viene eseguita su richiesta dell'utente all'atto della messa in servizio del misuratore fiscale e ripetuta annualmente. Gli estremi della richiesta sono annotati dall'utente all'interno dell'apposita sezione del libretto di dotazione.

L'esito della verifica è registrato dal tecnico autorizzato all'interno di una apposita sezione del libretto di dotazione:

- Nel caso di esito positivo sul misuratore fiscale viene applicata una targhetta antistrappo di colore verde che riporta gli estremi identificativi del tecnico e la data di scadenza annuale.
- Nel caso di difformità fiscale sul misuratore fiscale viene applicata una targhetta di colore rosso ed il misuratore deve essere rimosso dal locale di vendita esposto al pubblico.

PREAVVISO DI SCADENZA VERIFICAZIONE

L'approssimarsi della scadenza della verifica periodica è segnalata attraverso **la stampa automatica** di un messaggio sulla base di un periodo di preavviso programmabile dall'utente.

La data di scadenza è registrata per attivazione di uno specifico comando da parte del tecnico di verifica in concomitanza con l'apposizione dell'etichetta verde di convalida della macchina.

Il messaggio è stampato nel periodo di preavviso, e fino alla attivazione del comando di registrazione della nuova data, alla fine della sezione di dati non fiscali del rapporto di chiusura giornaliera.

Sul misuratore fiscale è apposto, dalle autorità competenti, un "Sigillo fiscale" che garantisce la conformità dell'apparecchio alle attuali disposizioni di legge. Il sigillo evidenzia l'inaccessibilità a tutti i congegni interni del registratore e quindi l'inalterabilità dei dati contro eventuali manovre fraudolente. Il sigillo fiscale, in caso di rimozione (ad esempio in caso d'intervento tecnico di riparazione), può essere ripristinato, previa esecuzione di una nuova operazione di verifica dell'apparecchio, unicamente da tecnici abilitati per questo tipo di operazione e identificati attraverso una specifica tessera di riconoscimento personale.

CONTENUTO DELL'IMBALLO

Il misuratore fiscale è fornito in un unico imballo contenente i seguenti componenti:

- Misuratore fiscale
- Istruzioni per l'uso
- Istruzioni per la gestione dei messaggi promozionali
- Libretto di dotazione fiscale
- Un rotolo carta termica di prima dotazione
- Un dispositivo DGFE da 64 MB
- Kit di fissaggio del misuratore fiscale al cassetto

4. CONOSCERE IL MISURATORE FISCALE

COMPONENTI PRINCIPALI

VISTA ANTERIORE

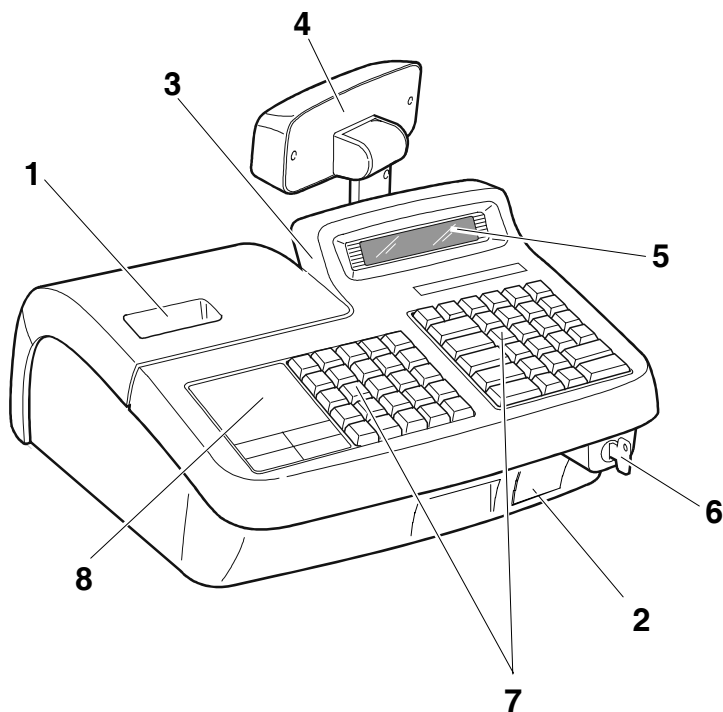

1. Vano di uscita scontrino

5. Display LCD alfanumerico operatore

2. Alloggiamento DGFE
(dispositivo giornale di fondo elettronico)

6. Serratura operativa (opzionale)

3. Sigillo fiscale

7. Tastiera integrata a due sezioni

4. Display LCD alfanumerico cliente

8. Zona porta appunti

INTERFACCE SOTTOSTANTI AL PANNELLO INFERIORE

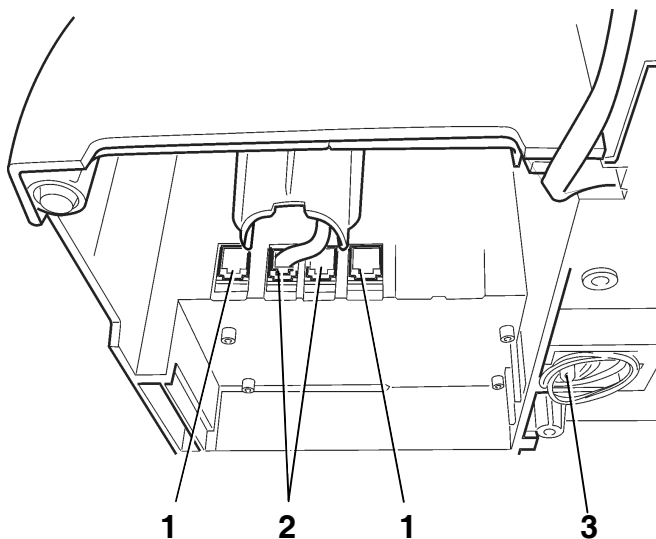

1. Interfacce seriali per il collegamento del lettore di codici a barre, del personal computer o della slip printer
2. Interfacce per il collegamento del display cliente
3. Connettore per il collegamento del cassetto

TASTIERA

La tastiera integrata con funzionalità alfanumeriche può contenere un massimo di 61 tasti meccanici singoli.

Per agevolarne l'accessibilità alcuni tasti possono occupare uno spazio doppio (ad esempio, il **CONTANTE**). Il numero di tasti potrà, quindi, variare di conseguenza.

Il misuratore fiscale consente di selezionare, attraverso una funzione in assetto SET, quattro diverse configurazioni di tastiera. La differenza tra una configurazione e l'altra consiste nel maggior o minor numero di tasti di reparto a disposizione mentre le funzioni sono le stesse anche se diversamente distribuite.

La configurazione della tastiera normalmente programmata nel misuratore fiscale corrisponde alla **Configurazione 1**, riportata nella seguente figura.

		C	X	%			V.T. PREC V. PREZZO	P.C.N.R.	C.N.RISC.	SHIFT
	COD. FISC. SEPAR	7	ABC 8	DEF 9	REPARTO 10 REPARTO 5	RESO	RICEV FATT	REC.CR. CREDITO	VALUTA	
PREL VERS	V.T. CASSA	GHI 4	JKL 5	MNO 6	REPARTO 9 REPARTO 4	STORNO	BONIF	C.DEB.	TICKET	
LISTINO2 PREZZO2	REP	PQRS 1	TUV 2	WXYZ 3	REPARTO 8 REPARTO 3	MAGG	SC.IND SCONTO	C.CRED	ASSEG	
LISTINO1 PREZZO1	PLU	,	0	00	REPARTO 7 REPARTO 2	AN. SCTR	CORR	SUBT.		
					REPARTO 6 REPARTO 1	UN SCTR DUPL	RIPET	CONTANTE		
	TASTI NON CONFIGURABILI									

FUNZIONALITÀ DEL TASTO SHIFT

Alcuni tasti hanno soltanto una funzione, altri svolgono due funzioni che vengono attivate come descritto di seguito.

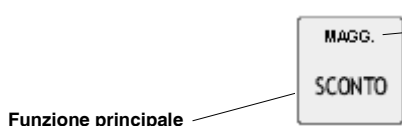

Funzione secondaria

Ottenuta premendo prima  [SHIFT]. La pressione del tasto [SHIFT] è segnalata sul display fino alla pressione del tasto funzione.

Con l'esecuzione della funzione, il tasto [SHIFT] ritorna automaticamente nella condizione di tasto non impostato. Se invece si vuole annullare l'impostazione di SHIFT e non eseguire la funzione, premere di nuovo [SHIFT].

COMPILAZIONE DI CAMPI ALFANUMERICI

La compilazione delle righe di intestazione dello scontrino di vendita, dei descrittori per i reparti e PLU effettuata in ambiente di programmazione SET e l'inserimento del Codice Fiscale in assetto di vendita, si realizzano utilizzando i tasti alfanumerici presenti in tastiera.

L'introduzione dei **numeri** avviene tenendo premuto per alcuni secondi il tasto corrispondente al numero che si vuole selezionare, oppure premendo lo stesso tasto il numero di volte necessario per la sua visualizzazione.

Nel caso di:

- introduzione codice di accesso
- introduzione della Partita Iva nello scontrino documentale

l'inserimento dei numeri avviene per semplice digitazione del tasto corrispondente al numero che si vuole selezionare



La selezione delle lettere avviene premendo il tasto corrispondente il numero di volte necessario per la loro visualizzazione.

Esempio: Con riferimento al tasto [9], per selezionare ed impostare la lettera F, premere 3 volte il tasto

La seguente tabella riporta la corrispondenza tra tasto e caratteri selezionabili dal tasto stesso.

TASTO	CARATTERI SELEZIONABILI													
1	P	Q	R	S	1									
2	T	U	V	2										
3	W	X	Y	Z	3									
4	G	H	I	4										
5	J	K	L	5										
6	M	N	O	6										
7		.	7	/	()	'	-	*	&	=	,	%	@
8	A	B	C	8										
9	D	E	F	9										

DESCRIZIONE DELLA CONFIGURAZIONE 1

La descrizione dei tasti della tastiera **1** comprende tutte le funzioni disponibili sul misuratore fiscale che sono quindi disponibili, pur se dislocate diversamente, sulle configurazioni di tastiera **2, 3 e 4**.



Avanzamento scontrino: consente l'avanzamento del rotolo scontrino.



Giornale : consente di accedere in modo rapido, in assetto REG, agli ultimi scontrini fiscali emessi (in funzione della programmazione effettuata in SET).



Cancellazione: cancella i dati introdotti erroneamente e permette di uscire dalla condizione di errore segnalata su display.



Funzioni varie: in ambiente SET, conferma la programmazione effettuata; in ambiente REG è utilizzato come tasto moltiplicatore della quantità di un determinato articolo per il relativo prezzo. Premuto a scontrino chiuso, visualizza l'ora prima che sia visualizzata automaticamente dopo 30 secondi di inattività.



Percentuale: premuto insieme ai tasti [MAGG] e [SCONTO], effettua il calcolo percentuale per la maggiorazione o sconto.



Apertura cassetto: premuto in assetto REG per aprire la cassa a scontrino chiuso.



Separatore: consente di separare le cifre di un importo da quelle di un PLU, reparto non presente in tastiera oppure da un codice valuta o carta di credito.

Imposta codice fiscale: premuto dopo il tasto [SHIFT] è utilizzato per introdurre e stampare sullo scontrino di vendita il codice fiscale cliente.



a



Tasti alfanumerici: utilizzati per l'introduzione di importi, codici e descrittori.



Tasto numerico: utilizzato per l'introduzione di 00

PREL.
VERS.

Versamenti in cassa: contabilizza versamenti in cassa.

Prelievi di cassa: premuto dopo il tasto [SHIFT], contabilizza prelievi di cassa.

V.T.
CASSA

Visualizzazione totale cassa: visualizza il totale contenuto in cassa nelle seguenti forme di pagamento : contante, valuta, carta di credito, ticket, assegni.

LISTINO2
PREZZO2

Selezione prezzo 2: seleziona il prezzo di vendita a listino 2 valido solo per la successiva transazione di vendita nell'ambito di uno scontrino di vendita.

Selezione listino 2: seleziona il prezzo di vendita a listino 2 valido per tutte le transazioni fino alla chiusura dello scontrino di vendita.

REP

Richiamo REPARTI: premuto dopo il tasto *Separatore* e dopo un numero di REPARTO non presente in tastiera, registra la vendita dell'articolo associato al numero di reparto introdotto (da 11 a 50 nel caso della configurazione di tastiera 1).

LISTINO1
PREZZO1

Selezione prezzo 1: seleziona il prezzo di vendita a listino 1 valido solo per la successiva transazione di vendita nell'ambito di uno scontrino di vendita.

Selezione listino 1: seleziona il prezzo di vendita a listino 1 valido per tutte le transazioni fino alla chiusura dello scontrino di vendita.

PLU

Richiamo PLU: premuto dopo il tasto *Separatore* e dopo un numero di PLU da 1 a 250, registra la vendita dell'articolo associato al numero di PLU introdotto.

,

Virgola: introduce la virgola separatore dei decimali durante l'introduzione dei prezzi di vendita.



Accensione/spengimento: premere per accendere il misuratore fiscale, premere e mantenere premuto per alcuni secondi per spegnerlo. Non è attivo se il misuratore fiscale è provvisto di serratura operativa.



Selezione assetto operativo: premere per selezionare ciclicamente i seguenti assetti operativi del misuratore fiscale: SET, COLLEGAMENTO (COM), REG, X, Z. Non attivo se il misuratore fiscale è provvisto di serratura operativa meccanica.



Visualizzazione prezzo: permette di visualizzare il prezzo associato al reparto al PLU.

Visualizzazione totale precedente: premuto dopo il tasto [SHIFT] sia a scontrino chiuso sia aperto, permette di visualizzare il totale della transazione precedente.



Pagamento corrispettivo precedentemente non riscosso: contabilizza il pagamento del corrispettivo non riscosso.



Pagamento con corrispettivo non riscosso: premere per contabilizzare il pagamento con il corrispettivo non riscosso.



Selezione funzione alternativa: permette di attivare la seconda funzione dei tasti a doppia funzione, riportata sulla parte superiore del tasto stesso.



Tasti di reparto: contabilizza la transazione nel reparto merceologico corrispondente.

Premuto dopo il tasto [SHIFT], contabilizza la transazione nel reparto indicato nella parte superiore del tasto.



Reso merce: effettua lo scarico del prezzo di uno o più articoli contabilizzati in un'altra transazione.



Ricevute fiscali: utilizzato nella gestione delle operazioni di emissione di Ricevute fiscali.

Fatture (RF): utilizzato nella gestione delle operazioni di emissione di Fatture (RF).

VALUTA *Valuta*: contabilizza il pagamento effettuato in valuta straniera e quindi chiudere lo scontrino.

STORNO *Storno*: effettua la correzione di una registrazione precedente l'ultima (storno).

BONIF. *Bonifico*: contabilizza il cambio di un articolo con un altro di pari o maggior valore.

**REC.CR
CREDITO** *Recupero crediti*: registra gli importi ricevuti in pagamento di precedenti vendite a credito.
Pagamento a credito: contabilizza una vendita a credito.

TICKET *Pagamento con ticket*: contabilizza il pagamento effettuato con ticket e quindi chiude lo scontrino.

MAGG. *Maggiorazione*: permette di effettuare maggiorazioni sia in percentuale sia in valore assoluto.

**SC.IND.
SCONTO** *Sconto*: premere per effettuare sconti sia in percentuale che in valore assoluto.
Sconto indiretto: premuto dopo il tasto [SHIFT], calcola lo sconto indiretto (differenza tra l'importo totale dello scontrino e l'importo dato in pagamento al cliente) da applicare.

C.DEB. *Pagamento con carta di debito*: contabilizza il pagamento effettuato con carta debito (tipo bancomat) e quindi chiude lo scontrino.

C.CRED. *Pagamento con carta di credito*: contabilizza il pagamento effettuato con carta di credito e quindi chiude lo scontrino.

ASSEG. *Pagamento con assegno*: contabilizza il pagamento effettuato con assegno e quindi chiude lo scontrino.

AN.SCTR *Annulla scontrino*: permette di annullare l'intero scontrino se non è già stato chiuso.

CORR.

Correzione: permette di correggere o annullare l'ultima registrazione di vendita, sconto, bonifico, maggiorazione, ecc, effettuata.

SUBTOTALE

Subtotale: premuto nel corso di una transazione di vendita (a scontrino quindi aperto), visualizza il totale parziale di una vendita e il numero delle transazioni effettuate.

UN.SCTR
DUPL.

Duplicato scontrino: premere per stampare un duplicato non fiscale dell'ultimo scontrino non fiscale di versamento o prelievo.

Unione scontrini: premuto dopo il tasto [SHIFT], stampa uno scontrino non fiscale che riassume il totale degli ultimi due scontrini fiscali emessi.

RIPET.

Ripetizione: in assetto REG, premere per ripetere l'ultima funzione eseguita durante uno scontrino di vendita.

CONTANTE

Pagamento in contanti: premere per contabilizzare il pagamento effettuato con contanti e quindi chiudere lo scontrino.

ALTRE CONFIGURAZIONI DI TASTIERA

Di seguito sono riportate le 3 configurazioni di tastiera selezionabili sulla macchina in alternativa alla configurazione 1 descritta precedentemente.

Le variazioni a livello dei tasti possono essere identificate da apposite etichette, da richiedere presso il centro di assistenza, che l'utente collegherà opportunamente sotto i copritasto dei tasti stessi. Ogni copritasto è sollevabile facendo leva con un oggetto appuntito.

CONFIGURAZIONE 2

		C	X	%			V.T. PREC V. PREZZO	MAGG. SCONTO	P.C.N.R. C.N.RISC.	SHIFT
	COD. FISC. SEPAR	7	8	9	REPARTO 10 REPARTO 5	REP 20 REP 15	STORNO BONIF	RICEV FATT	REC.C.R. CREDITO	
PREL VERS	V.T. CASSA	GHI 4	JKL 5	MNO 6	REPARTO 9 REPARTO 4	REP 19 REP 14	SC.IND RESO	C.DEB.	TICKET	
LISTINO2 PREZZO2	REP	PQRS 1	TUV 2	WXYZ 3	REPARTO 8 REPARTO 3	REP 18 REP 13	UN SCTR DUPL	C.C RED	ASSEG	
LISTINO1 PREZZO1	PLU	,	0	00	REPARTO 7 REPARTO 2	REP 17 REP 12	AN. SCTR CORR	SUBT		
					REPARTO 6 REPARTO 1	REP 16 REP 11	VALUTA RIPET	CONTANTE		

TASTI NON CONFIGURABILI

CONFIGURAZIONE 3

		C	X	%			V.T. PREC V. PREZZO	MAGG. SCONTO	P.C.N.R. C.N.RISC.	SHIFT
	COD. FISC. SEPAR	7	8	9	REP10 REP 5	REP 20 REP 15	STORNO BONIF	RICEV FATT	REC.C.R. CREDITO	
PREL VERS	V.T. CASSA	GHI 4	JKL 5	MNO 6	REP 9 REP 4	REP 19 REP 14	SC.IND RESO	C.DEB.	TICKET	
LISTINO2 PREZZO2	REP	PQRS 1	TUV 2	WXYZ 3	REP 8 REP 3	REP 18 REP 13	UN SCTR DUPL	C.C RED	ASSEG	
LISTINO1 PREZZO1	PLU	,	0	00	REP 7 REP 2	REP 17 REP 12	AN. SCTR CORR	SUBT		
					REP 6 REP 1	REP 16 REP 11	VALUTA RIPET	CONTANTE		

TASTI NON CONFIGURABILI

CONFIGURAZIONE 4

		C	X	%			V.T. PREC V. PREZZO	P.C.N.R.	C.N.RISC.	SHIFT
	COD. FISC. SEPAR	7	8	9	REP 5	REP 10	RESO	RICEV FATT	REC.C.R. CREDITO	VALUTA
PREL VERS	V.T. CASSA	GHI 4	JKL 5	MNO 6	REP 4	REP 9	STORNO	BONIF	C.DEB.	TICKET
LISTINO2 PREZZO2	REP	PQRS 1	TUV 2	WXYZ 3	REP 3	REP 8	MAGG	SC.IND SCONTO	C.C. RED	ASSEG
LISTINO1 PREZZO1	PLU	,	0	00	REP 2	REP 7	AN. SCTR	CORR	SUBT.	
					REP 1	REP 6	UN SCTR DUPL	RIPET	CONTANTE	

TASTI NON CONFIGURABILI

Scelta della configurazione di tastiera (1, 2, 3 o 4)

La configurazione della tastiera normalmente programmata nel misuratore fiscale corrisponde alla configurazione 1.

È possibile effettuare la scelta della configurazione desiderata (1, 2, 3 o 4) utilizzando il codice di programmazione **SET 253**. Per le istruzioni relative vedere il capitolo "PROGRAMMAZIONE DEL MISURATORE FISCALE".

Programmazione della tastiera

Ogni singola configurazione di tastiera può essere ulteriormente personalizzata diversamente modificando la posizione delle funzioni originali; anche i tasti fisici possono essere sostituiti da altri tasti, sia scambiandone la posizione sia posizionando tasti doppi al posto dei singoli e viceversa. Fanno eccezione i tasti che nella tastiera sono evidenziati in grigio. Fare riferimento al capitolo "PROGRAMMAZIONE DELLA TASTIERA".

DISPLAY

Il misuratore fiscale è dotato di due display a cristalli liquidi, uno per l'operatore ed uno per il cliente.

DISPLAY OPERATORE

Il display operatore è un display a cristalli liquidi a posizione fissa, retroilluminato, con capacità massima di 16 caratteri alfanumerici su ciascuna delle due righe disponibili.

Con il misuratore fiscale in assetto REG, visualizza all'operatore i valori numerici e le descrizioni relativi alla operazione di vendita in corso come riportato nella figura seguente.

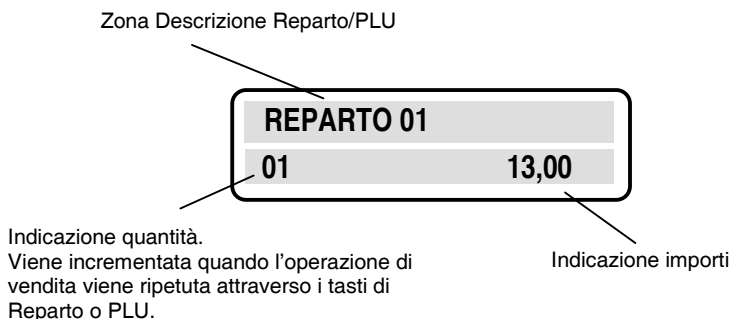

In assetto SET, X e Z visualizza informazioni relative alle varie procedure e fasi operative, oltre ai messaggi di errore della macchina. In assetto SET i dati relativi alla programmazione sono visualizzati come riportato nella figura seguente.

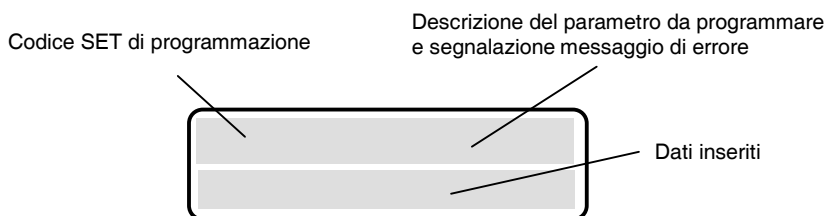

DISPLAY CLIENTE

Il display cliente è un display a cristalli liquidi regolabile in altezza, orientabile e reclinabile, retroilluminato, con capacità massima di 16 caratteri alfanumerici su un'unica riga.

Con il misuratore fiscale in assetto REG, il display cliente riporta valori numerici ed informazioni relativi alle operazioni di vendita in corso.

GRUPPO DI STAMPA

Il gruppo di stampa è composto da una stampante termica a 1 stazione **(A)** che permette di stampare i dati di vendita sullo scontrino **(B)**. Contiene uno scomparto per rotolo carta da 57 mm di larghezza e stampa un massimo di 29 caratteri per riga.

Sulla copertura del gruppo stampa è presente una feritoia dentellata per la fuoriuscita e conseguente taglio dello scontrino di vendita.

La seguente figura riporta la vista interna del gruppo stampa.

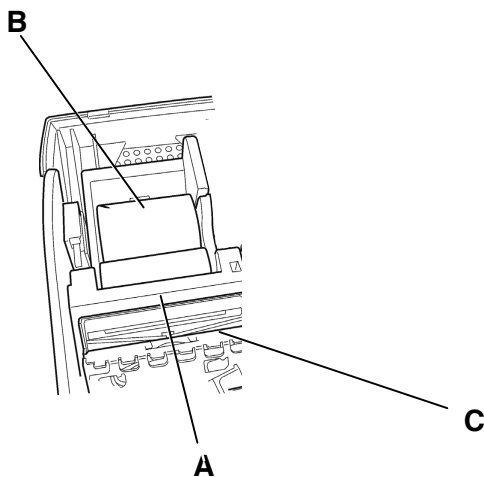

La stampante è fornita di una taglierina per il taglio automatico degli scontrini **(C)**.

La procedura di sostituzione carta è descritta nel relativo capitolo di questo manuale.

DISPOSITIVI COLLEGABILI

Il misuratore fiscale permette di collegare le seguenti unità ad una delle interfacce disponibili per dispositivi esterni:

- Personal computer
- Lettore di codici a barre in grado di gestire i seguenti codici: UPC A / UPC-E, EAN 13 /EAN 8, Code 39 (lunghezza 5-32), Codice Farmaceutico (lunghezza 9).
- Stampante Slip printer Olivetti PR4 SL

MEMORIA

Oltre alla memoria fiscale, il misuratore fiscale è dotato di una memoria di lavoro che è una componente dell'apparato elettronico interno e non accessibile all'operatore. La memoria permette di immagazzinare i dati relativi alla programmazione.



CASSETTO

Il cassetto comprende scomparti per banconote che consentono di posizionare due tipi di banconote all'interno di uno stesso scomparto e otto scomparti per monete.

La serratura del cassetto, quando presente, ha due posizioni:

- bloccata il cassetto non può essere aperto in nessun caso
- sbloccata il cassetto può essere aperto:
 - automaticamente nel corso di una normale transazione di vendita con la chiusura dello scontrino.
 - a mano mediante l'apposita leva posta sotto il cassetto stesso.
 - premendo il tasto  al di fuori di una transazione di vendita.

SERRATURA OPERATIVA

Il misuratore fiscale attua le funzioni di accensione e spegnimento e cambio assetto attraverso i tasti  e  la cui operabilità verrà descritta nel capitolo dedicato alla descrizione del modulo tastiera.

La serratura operativa, riportata nella seguente figura, è un dispositivo opzionale che può essere montato sulla macchina per eseguire meccanicamente, attraverso apposita chiave, le funzioni di accensione spegnimento e cambio assetto.

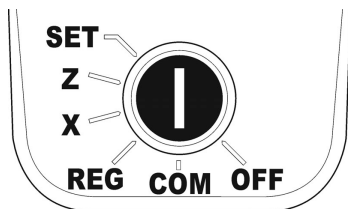

Con tre tipi di chiave (OP, SUP, X), è possibile accendere il misuratore fiscale e accedere agli assetti operativi disponibili. Il misuratore fiscale che ospiterà la serratura operativa è fornito di tre coppie di chiavi, due per ogni chiave nominata.

La seguente tabella riepiloga i tipi di chiave e gli accessi che ciascun tipo consente:

CHIAVE	ASSETTI
SUP	OFF COM REG X Z SET
X	OFF COM REG X
OP	OFF COM REG

Tutte le chiavi sono inseribili ed estraibili solo negli assetti OFF, REG, e X.

Gli altri assetti si selezionano girando la chiave scelta verso destra o verso sinistra.

Il tradizionale giornale di fondo cartaceo è sostituito da un giornale di fondo in formato elettronico (DGFE) memorizzato su un dispositivo di tipo MultiMedia Card o SD (secure digital card) (capacità da 64 o 128 MB) installabile ed estraibile direttamente dall'operatore.

Sul misuratore fiscale non possono essere utilizzate Multi Media card o SD comunemente reperibili sul mercato, ma solo quelle specifiche fornite dai Centri Autorizzati.

L'uso del misuratore fiscale è vincolato, alla presenza della MultiMedia Card o SD e al suo riconoscimento come dispositivo registrato in memoria fiscale, attraverso la procedura di "Inizializzazione".

Il misuratore fiscale non potrà quindi essere utilizzato se :

- il dispositivo non è riconosciuto come specifico
- il dispositivo non è inserito in macchina
- il dispositivo non è "inizializzato"

Il misuratore fiscale viene fornito con una MultiMedia card o SD da 64 MB di capacità.

L'esaurimento della capacità della MultiMedia viene opportunamente segnalato all'operatore che provvederà ad archiviarlo e sostituirlo.

Sul giornale di fondo elettronico sono eseguite operazioni di:

- registrazione delle operazioni di vendita
- registrazione dei dati di chiusura giornaliera

Per garantire l'inalterabilità dei dati di vendita e di chiusura, ad essi viene associata la loro "impronta". Vale a dire il risultato di calcoli matematici eseguiti sui dati stessi. Anche l'impronta viene registrata sul giornale di fondo elettronico e nella memoria fiscale, sotto forma di stringa di caratteri.

Il funzionamento del DGFE e le prestazioni offerte dal misuratore fiscale per utilizzarlo, sono descritte nel capitolo "UTILIZZO DEL GIORNALE DI FONDO ELETTRONICO (DGF E)" di questo manuale.

Sullo stesso misuratore fiscale possono essere registrati in memoria fiscale fino ad un massimo di 99 dispositivi MultiMedia card o SD.

Le multimedia Card dovranno essere archiviate e conservate per almeno 2 anni dalla data dell'ultima registrazione.

NOTA: I dispositivi MultiMedia Card devono essere conservati in un luogo con caratteristiche di temperatura ambiente compresa da -40°C a 85°C e di umidità compresa tra 8% e 95%.

Sarà cura dell'utente compilare le etichette da apporre sulle MultiMedia Card o SD utilizzate con i dati relativi a:



Matr. _____	matricola del misuratore fiscale
D.G.F.E. N. _____	numero progressivo del dispositivo utilizzato
Data inizio _____	data di inizializzazione del dispositivo
Data fine _____	data di ultima registrazione

La procedura di inserimento ed estrazione della multimedia card è descritta nel relativo capitolo di questo manuale.

Per accedere e stampare in modo rapido, in assetto REG, agli ultimi scontrini fiscali emessi premere il tasto .

5. ACCENSIONE E SPEGNIMENTO DEL MISURATORE FISCALE

Per accendere il misuratore fiscale, procedere come segue:

1. Collegare il cavo di alimentazione del misuratore fiscale in una presa elettrica a norma e nelle vicinanze del misuratore.
2. Premere il tasto di accensione/spegnimento  sulla tastiera oppure, in presenza di serratura operativa meccanica, ruotare la chiave in uno degli assetti operativi.
3. Per spegnere il misuratore fiscale, premere e mantenere premuto il tasto di accensione/spegnimento  per alcuni secondi oppure, in presenza di serratura operativa meccanica, ruotare la chiave nell'assetto **OFF**.

Alla riaccensione, dopo uno spegnimento attraverso il tasto , il misuratore fiscale si predisporrà automaticamente negli assetti REG o COM.

6. INSERIMENTO ROLOLO CARTA

CARICAMENTO DEL ROLOLO SCONTRINO

La condizione di fine rotolo è segnalata acusticamente e su display operatore con il messaggio FINE CARTA RICEVUTA, mentre la condizione di quasi fine rotolo è segnalata da una eventuale una striscia rossa sulla carta.

La condizione di fine rotolo interrompe il funzionamento del misuratore fiscale.

Procedere come segue per sostituire il rotolo carta:

1. Sbloccare il coperchio e rimuoverlo nella direzione della freccia.

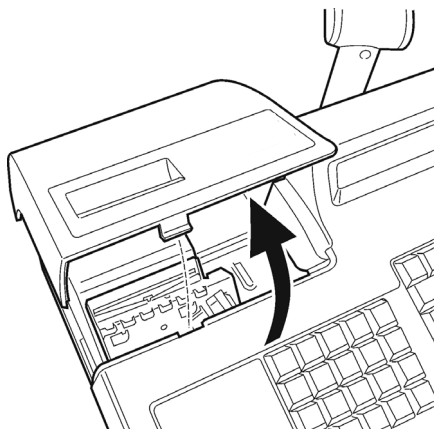

2. Estrarre il rotolo scontrino esaurito. Nel caso di carta scontrino ancora presente nell'alloggiamento carta, sollevare il gruppo taglierina (**A**) e premere il pulsante (**B**) per allontanare la testina di stampa dal gruppo di stampa. Rimuovere il residuo di carta.

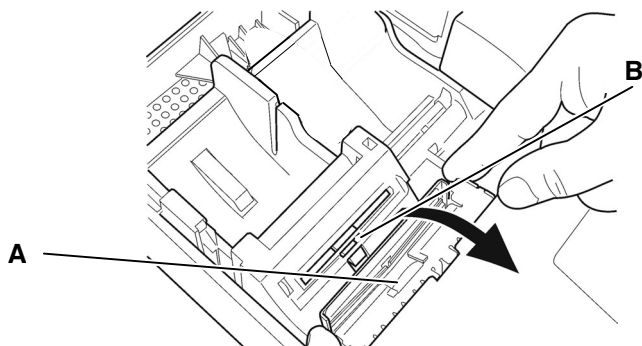

3. Posizionare il rotolo scontrino nuovo nell'alloggiamento rotolo e inserire l'estremità del rotolo nell'apposita fessura. La carta è caricata automaticamente.

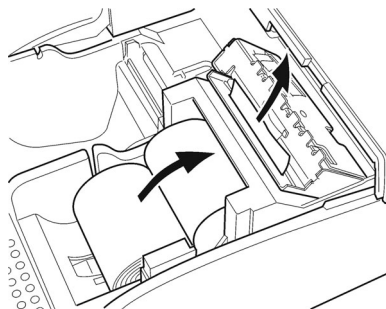
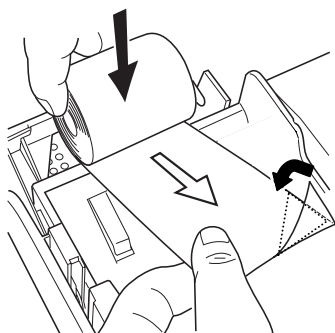

4. Posizionare correttamente il coperchio e assicurarsi che la carta scontrino fuoriesca dalla feritoia sulla copertura stessa; eventualmente premere il tasto



per avanzare la carta di circa 20 cm.

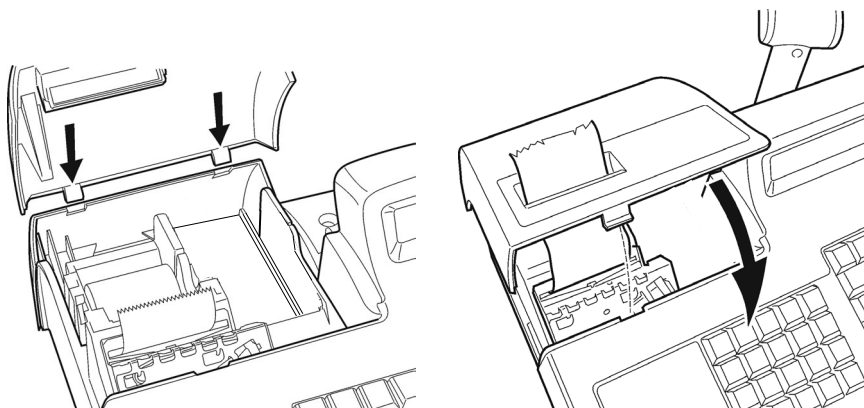

Stampa intestazione

Per stampare l'intestazione sul rotolo scontrino, procedere come segue:

- Premere i tasti **0** e **X** per riprodurre automaticamente l'intestazione sul rotolo scontrino.

7. INSERIMENTO DEL DGFE

L'uso del misuratore fiscale è vincolato, alla presenza del DGFE sul quale viene registrato il giornale di fondo.

L'inserimento e la rimozione del DGFE devono essere eseguiti con il misuratore fiscale spento.

INSERIMENTO DEL DGFE

Procedere come segue :

aprire lo sportellino (1), inserire, fino a fine corsa, il DGFE nello slot d'inserimento (2) secondo il verso indicato (A), quindi chiudere lo sportellino.

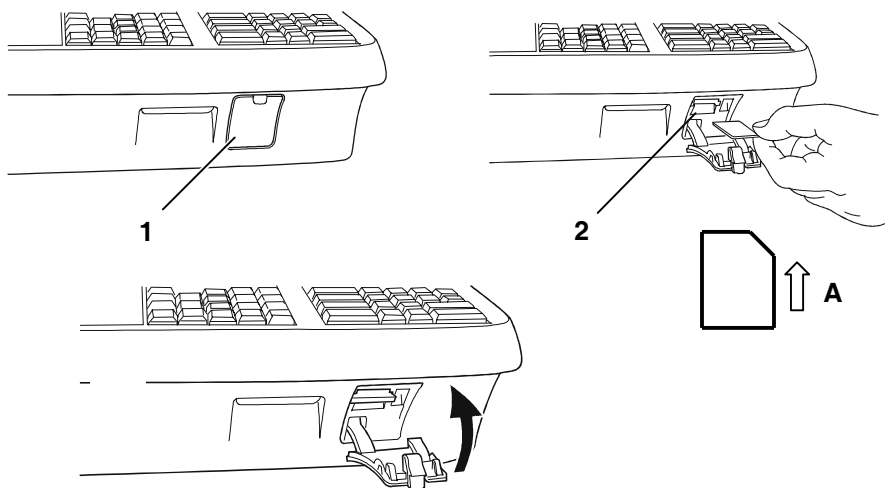

Il misuratore fiscale procederà al riconoscimento automatico del DGFE inserito. Nel caso sia stato inserito un DGFE nuovo, il misuratore fiscale richiederà di eseguire la procedura di inizializzazione.

RIMOZIONE DEL DGFE

Aprire lo sportellino (1), spingere il DGFE fino ad ottenere l'espulsione dello stesso.

8. FUNZIONALITA'

LE PRINCIPALI FUNZIONI OPERATIVE

Di seguito sono brevemente descritte le principali funzioni rese disponibili dal misuratore fiscale.

I dettagli su come utilizzare le funzioni e come personalizzare il misuratore alle necessità del proprio esercizio verranno descritte nei capitoli successivi.

LE FUNZIONI DI VENDITA

(Per i dettagli fare riferimento al Cap. TRANSAZIONI DI VENDITA)

Vendite su Reparto o PLU

La registrazione delle vendita avviene secondo una ripartizione in **Reparti** e **PLU**.

I Reparti e i PLU sono personalizzabili con le denominazioni merceologiche specifiche dell'esercizio di vendita e con i parametri che verranno descritti più avanti (paragrafo "Descrizione delle unità merceologiche").

Nel caso che il misuratore fiscale sia connesso ad un cassetto, le operazioni di vendita sono condizionate dallo stato del cassetto stesso :

- cassetto aperto
- cassetto chiuso

Le vendite su Reparto sono realizzate digitando :

- l' **importo** seguito dal tasto di **REPARTO**
- il tasto di **REPARTO** nel caso il prezzo sia prefissato

Le vendite su PLU sono realizzate digitando :

- l' **importo** seguito dal tasto **SEPARATORE**, il **numero** del **PLU** seguito dal tasto **PLU**
- il **numero** del **PLU** seguito dal tasto **PLU**, nel caso il prezzo sia prefissato. Il numero del PLU può essere sostituito dal **codice a barre dell'articolo** memorizzato nel PLU.

Le vendite su **REPARTO** o **PLU** possono essere effettuate attraverso la selezione del prezzo a Listino 1 o a Listino 2.

Correzioni all'interno di uno scontrino aperto

- **Storno:** correzione di una registrazione di vendita all'interno di uno scontrino aperto precedente l'ultima inserita.
- **Correzione:** correzione dell'ultima registrazione di vendita
- **Annullo :** annullamento dell' intero scontrino di vendita non ancora chiuso

Sconti e maggiorazioni

Sono possibili :

- sconto in valore assoluto o percentuale sul singolo articolo
- sconto in valore assoluto o percentuale sul subtotale
- maggiorazione in valore assoluto o percentuale sul singolo articolo
- maggiorazione in valore assoluto o percentuale sul subtotale
- sconto indiretto sul subtotale

Funzioni di Reso e Cambio merce

- **Reso merce gestionale:** restituzione di un articolo venduto precedentemente
- **Reso merce con emissione di un documento di “nota di credito” (se abilitato):** restituzione di un articolo venduto precedentemente con emissione di uno scontrino fiscale di “nota di credito”. Questa funzione potrà essere abilitata da parte del tecnico autorizzato solo nei casi consentiti dalla legge.
- **Bonifico:** contabilizzazione del cambio di un articolo con un altro di pari o maggiore valore soggetto a stessa aliquota Iva.

Chiusura della transazione di vendita

La chiusura della transazione di vendita avviene per digitazione di una delle forme di pagamento disponibili:

- contanti
- carta di credito
- carta di debito (es. “bancomat”)
- assegno
- ticket
- valuta (valute diverse da quella corrente)
- corrispettivo non riscosso
- credito (vendita a credito)

Il misuratore fiscale dispone inoltre della funzione **RECUPERO CREDITO** che consente di registrare importi ricevuti in pagamento di precedenti vendite a credito.

Fatture (RF) e Ricevute fiscali

Il misuratore fiscale consente la stampa di Fatture (RF) e Ricevute fiscali attraverso la connessione ad una stampante esterna (slip printer) Olivetti PR4 SL o di tipo Epson TM 290 / 295 per stampa moduli singoli, oppure PRT 100 per stampa moduli continui con marker di inizio modulo.

I RAPPORTI

(Per i dettagli fare riferimento al Cap. RAPPORTI GIORNALIERI E PERIODICI)

Sia per i Reparti che per i PLU, la macchina memorizza separatamente quantità vendute e relativo ammontare; questi dati, insieme ad altri riepilogativi o di dettaglio, possono essere richiesti come stampa di rapporti.

- rapporti gestionali e statistici giornalieri e di periodo
 - con azzeramento dei totalizzatori
 - senza azzeramento dei totalizzatori

- rapporti della memoria fiscale (letture dei corrispettivi)
- rapporto di chiusura fiscale

- contenuto del giornale di fondo elettronico

LA PROGRAMMAZIONE

(Per i dettagli fare riferimento al Cap. PROCEDURE PER LA PROGRAMMAZIONE)

Per meglio adattarsi alle caratteristiche e necessità del proprio esercizio, il misuratore fiscale consente di modificare le impostazioni di fabbrica. Le personalizzazioni potranno riguardare:

- modalità di funzionamento del misuratore
- struttura merceologica (Reparti e PLU)
- intestazione dello scontrino di vendita
- modalità di accesso al contenuto del giornale di fondo elettronico
- modalità di lavoro sul misuratore fiscale

LE FUNZIONI SPECIALI

(Per i dettagli fare riferimento al Cap. TRANSAZIONI DI VENDITA)

Il misuratore fiscale dispone di una vasta serie di funzioni addizionali che consentono di:

- duplicare lo scontrino di versamento e prelievo
- emettere lo scontrino multiplo (scontrino fiscale di vendita con un'appendice che prevede il raggruppamento degli articoli della vendita per gruppi merceologici o per reparti). Questa funzione e' abilitata da parte del tecnico autorizzato nei casi consentiti dalla legge.
- emettere uno scontrino documentale
- stampare uno scontrino non fiscale che riporta i totali relativi ai precedenti due scontrini fiscali emessi
- visualizzare il totale presente in cassa
- visualizzare durante una transazione di vendita, il totale dello scontrino precedente

ASSETTI OPERATIVI

La macchina dispone di **cinque assetti operativi**, ciascuno dei quali consente di eseguire un gruppo omogeneo di funzioni. Per selezionare un assetto operativo, procedere come segue:

1. Con il misuratore fiscale acceso, premere il tasto  il numero di volte necessario per visualizzare l'assetto desiderato su display operatore. Il menu è ciclico quindi continuando a premere il tasto si scorrono tutti gli assetti disponibili.
2. Nel caso di serratura operativa meccanica, ruotare la chiave per visualizzare su display operatore l'assetto desiderato.

DISPLAY	DESCRIZIONE ASSETTO
ASSETTO REG	Assetto di vendita, dove vengono eseguite e contabilizzate le transazioni di vendita.
ASSETTO X	Questo assetto consente di effettuare rapporti di tipo "gestionale", senza azzeramento dei totali.
ASSETTO Z	Questo assetto consente di effettuare il rapporto di fine giornata di tipo "fiscale" e gli stessi rapporti gestionali realizzabili in X, ma con azzeramento dei totali.
ASSETTO SET	Questo assetto consente di effettuare la programmazione del misuratore fiscale. Utilizzando i codici di programmazione, in questo assetto è possibile definire tutti i parametri necessari per svolgere le attività di vendita (programmazione dei reparti, delle PLU, delle carte di credito riconosciute, delle aliquote IVA, dei descrittori vari, ecc).
ASSETTO COM	In questo assetto è possibile controllare il misuratore fiscale direttamente da una postazione remota (personal computer) dalla quale è possibile effettuare le diverse operazioni rese disponibili dal misuratore stesso. La tastiera del misuratore è disattivata, ad eccezione dei tasti di avanzamento rotolo scontrino e giornale.

SPEGNIMENTO E RIACCENSIONE DEL MISURATORE FISCALE

Il misuratore fiscale può essere spento premendo il tasto  per circa 2 sec. Per riaccendere il misuratore sarà necessario premere nuovamente il tasto.

Nella condizione di macchina spenta il contenuto della memoria fiscale è sempre protetto.

GESTIONE DEI CODICI DI ACCESSO AGLI ASSETTI OPERATIVI

Il misuratore fiscale consente di gestire diversi livelli di accessibilità agli assetti operativi descritti nel paragrafo precedente.

Con due tipi di codici di accesso (supervisore e cassiere) di max 6 caratteri numerici, è possibile accedere agli assetti operativi disponibili secondo la seguente tabella:

LIVELLI DI ACCESSO	ASSETTI CONSENTITI
Supervisore	COM – REG – X – Z - SET
Cassiere	COM – REG – X
Operatore	COM – REG

Quando l'utente accederà ad uno degli assetti protetti dal codice di accesso, la macchina effettuerà la richiesta del codice di accesso stesso, con le seguenti modalità:

ASSETTO	MODALITÀ DI ACCESSO NEGLI ASSETTI
COM – REG	Nessuna richiesta codice di accesso
X	Richiesta codice di accesso e accesso all'assetto se : codice di accesso introdotto = codice di accesso supervisore oppure codice di accesso introdotto = codice di accesso cassiere
Z - SET	Richiesta codice di accesso e accesso all'assetto solo se : codice di accesso introdotto = codice di accesso supervisore

La digitazione del codice di accesso è effettuata visualizzando su display una serie di "asterischi".

Il misuratore fiscale è fornito con la gestione dei codici di accesso disabilitata.

LA STRUTTURA MERCEOLOGICA DEL MISURATORE FISCALE

Il misuratore fiscale ha la seguente struttura merceologica:

- **Gruppi merceologici** : 6 gruppi (unità merceologica che raccoglie sotto la stessa denominazione dati di provenienza diversa e con un carattere di omogeneità)
- **Reparti** : 50 reparti (unità merceologica che identifica una o più merci con le stesse caratteristiche es. "vino")
- **PLU** : da 1 a 250 ad accesso diretto, da 251 a 10.000 ad accesso tramite unità di lettura codici a barre o con codice a barre inserito da tastiera.

Il seguente diagramma riporta la struttura merceologia del misuratore fiscale:

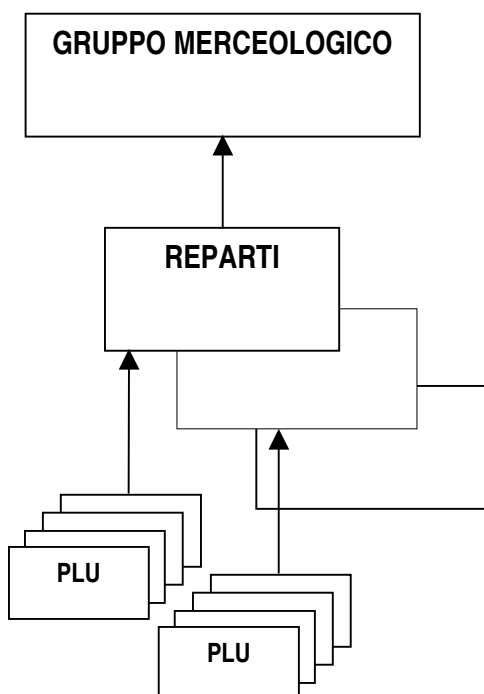

SCHEMA DELLE UNITÀ' MERCEOLOGICHE

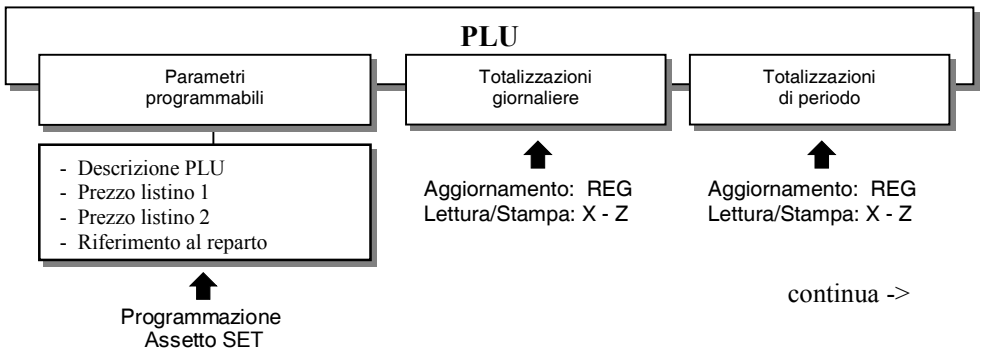
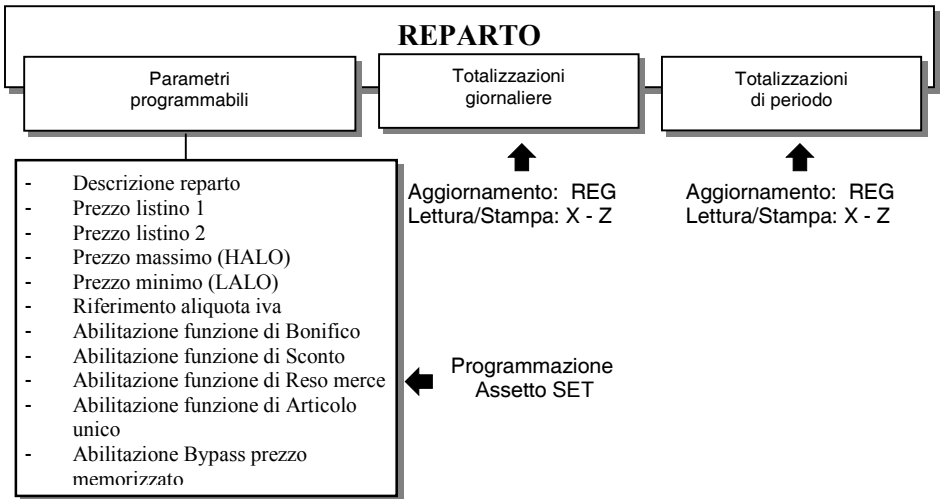
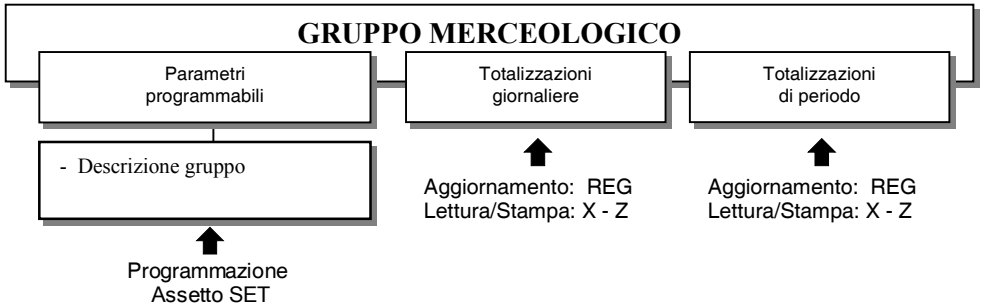

PLU AD ACCESSO LETTORE CODICI A BARRE

Parametri
programmabili

- Codice a barre
- Descrizione PLU
- Prezzo
- Riferimento al reparto

Programma-
zione
Assetto SET

Totalizzazioni
giornaliere

Aggiornamento: REG
Lettura/Stampa: X - Z

Totalizzazioni
di periodo

Aggiornamento: REG
Lettura/Stampa: X - Z

STRUTTURA DELLE FORME DI PAGAMENTO

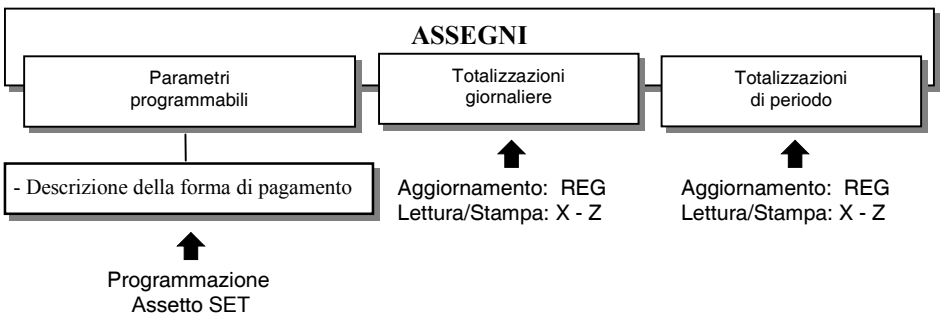
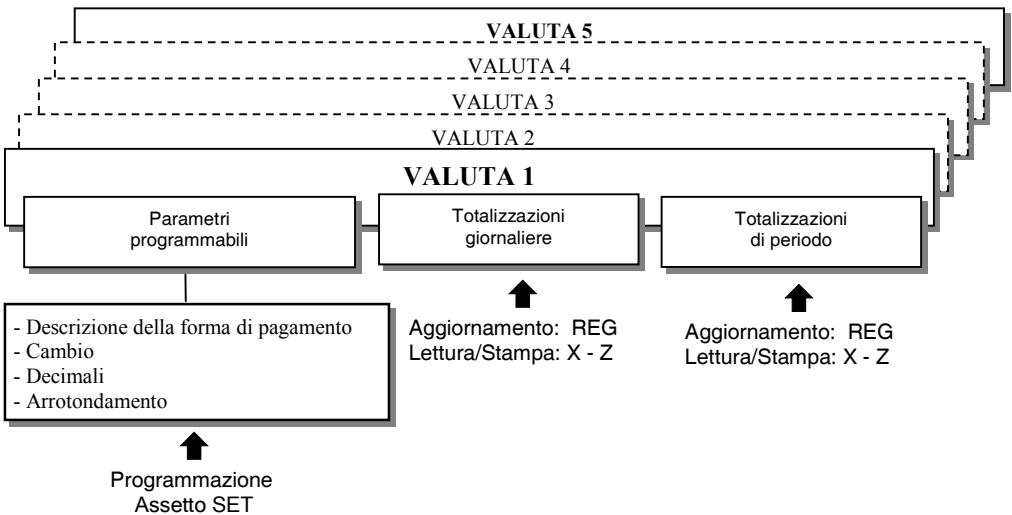
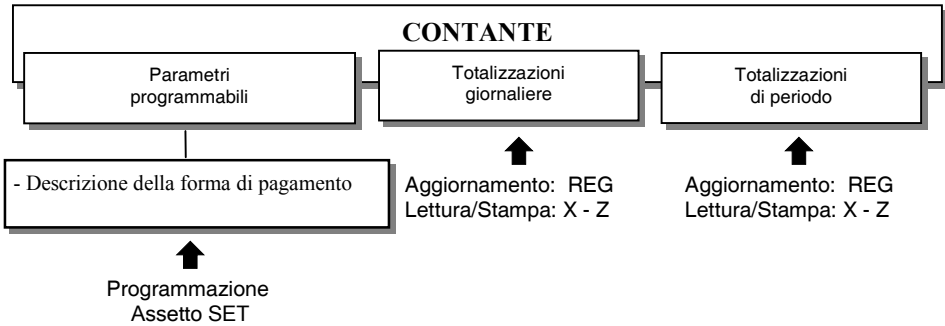

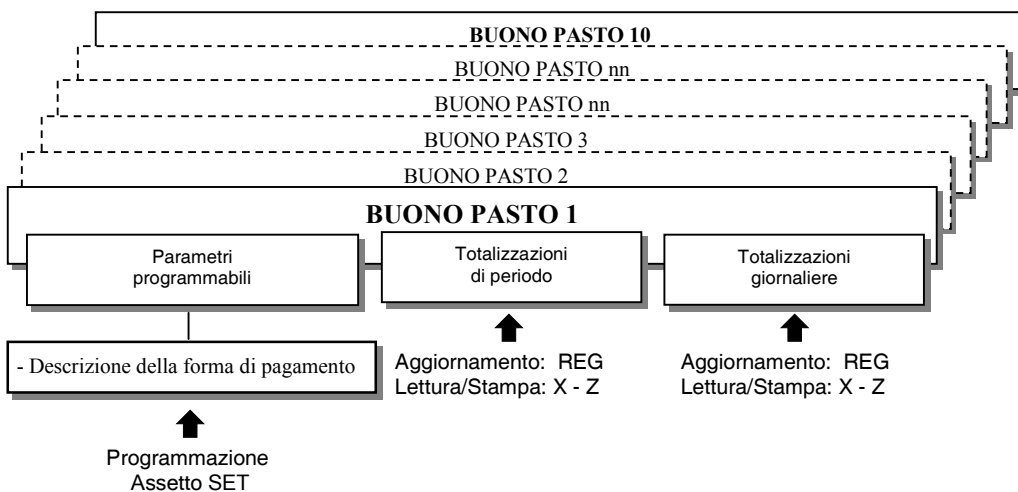
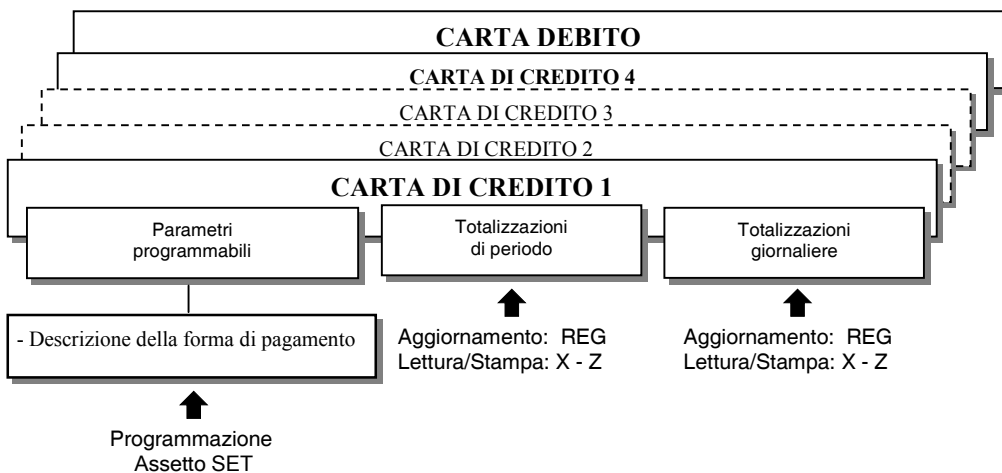

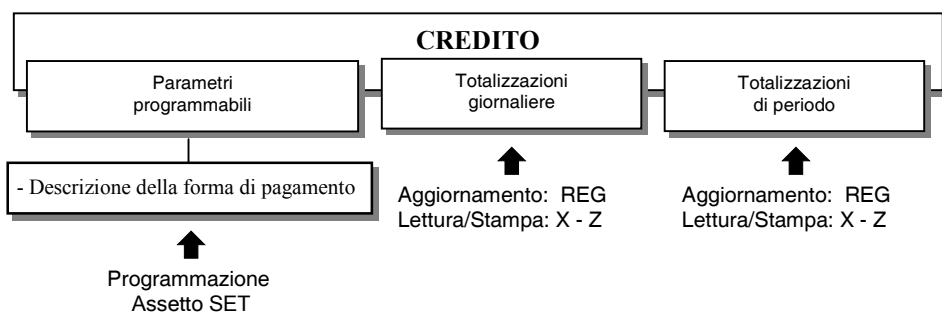
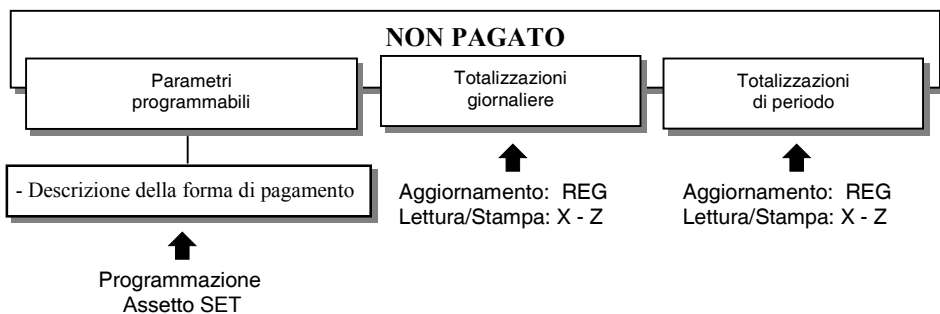

STRUTTURA DELLE ALIQUOTE IVA

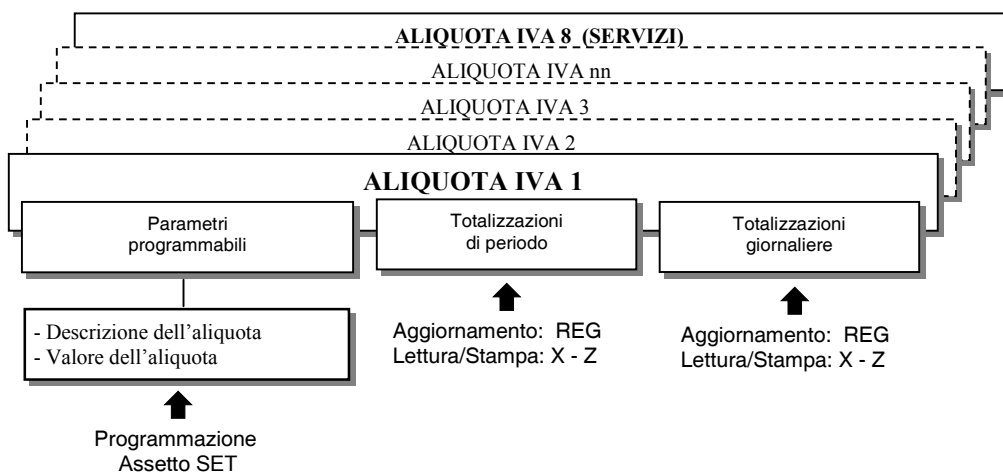

CARATTERISTICHE DEI DOCUMENTI EMESSI

SCONTRINO FISCALE DI VENDITA

Lo scontrino fiscale di vendita viene emesso obbligatoriamente al cliente come ricevuta delle operazioni di vendita. Questo scontrino è generato in seguito dell'esecuzione della procedura di fiscalizzazione irreversibile del misuratore fiscale ed è identificato da un numero progressivo giornaliero compreso tra 1 e 9999 e dalla data e ora della registrazione.

Su questo scontrino compare il logotipo fiscale e la matricola.

La colonna degli importi e l'indicazione del totale scontrino sono integrati dalla indicazione della valuta Euro. I valori sono riportati in stampa con due decimali separati dal carattere "virgola". In funzione delle programmazioni di macchina, gli scontrini fiscali possono essere corredati di messaggio di cortesia, messaggio promozionale e di messaggio con proposte di gioco / numero fortunato.

Struttura di uno scontrino di vendita

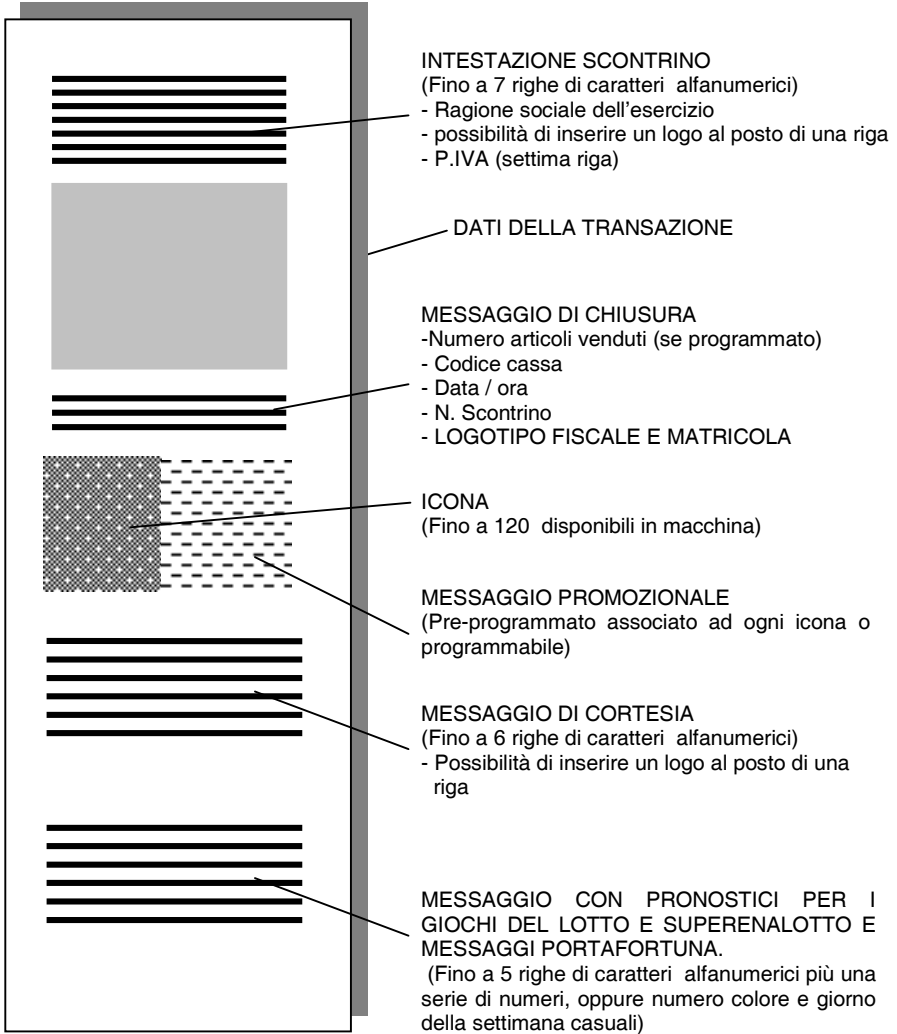

SCONTRINO NON FISCALE O GESTIONALE

Lo scontrino gestionale o non fiscale è delimitato dalla indicazione stampata "NON FISCALE" ed è privo del logotipo fiscale e del numero di matricola dell'apparecchio. Riguarda prevalentemente: prelievi e versamenti di cassa, Fatture (RF) e Ricevute fiscali, rapporti periodici, stampa delle programmazioni di macchina.

È identificato da un numero progressivo giornaliero compreso tra 1 e 9,999 e dalla data e ora della stampa. La numerazione dei documenti non fiscali è indipendente rispetto a quella dei documenti fiscali. Viene emesso a fronte di esigenze gestionali che non comportano variazioni nei corrispettivi di vendita.

SCONTRINO FISCALE DI CHIUSURA GIORNALIERA

Rappresenta il riepilogo giornaliero dei corrispettivi delle vendite effettuate durante l'intero giorno: il totale che si rileva dovrà essere trascritto nel registro dei corrispettivi ai fini dell'IVA e del reddito d'impresa. Ogni scontrino di chiusura riporta automaticamente una numerazione progressiva in ottemperanza alle disposizioni di legge. Su questo scontrino compare il logotipo fiscale.

SCONTRINO DOCUMENTALE

Introducendo il codice fiscale del cliente, la quantità e la natura del bene venduto, lo scontrino di vendita assume il valore di un documento fiscale equiparabile a una "ricevuta".

Il registratore consente la gestione operativa di questo scontrino che, per la sua particolare natura, viene definito "documentale".

9. TRANSAZIONI DI VENDITA

L'attività principale del registratore è fondamentalemente connessa alle operazioni di vendita con emissione di scontrini "fiscali". I dati saranno registrati nella memoria fiscale con il rapporto fiscale.

Le vendite si effettuano con misuratore fiscale in assetto operativo REG.
Per commutare il misuratore in assetto REG premere  il numero di volte necessario per visualizzare l'assetto REG sul display operatore

Nota: all'accensione il misuratore si predispose automaticamente in questo assetto

I dati relativi alla vendita in corso sono visualizzati sia su display operatore sia su display cliente.

Il misuratore fiscale funziona anche come **corpo orologio** e come datario: in assetto REG, l'ora e' automaticamente visualizzata su display operatore e cliente dopo circa 30 secondi dalla chiusura dello scontrino.

Per visualizzare manualmente l'ora, in assetto REG, senza dover aspettare i 30 secondi necessari alla visualizzazione automatica premere il tasto  con lo scontrino di vendita chiuso .

PROCEDURE DI VENDITA

Di seguito vengono fornite le informazioni generali riguardo l'operatività del misuratore fiscale nel corso di una transazione di vendita.

Per effettuare una transazione di vendita:

1. assicurarsi che il misuratore fiscale sia in assetto Reg, identificato dal messaggio "assetto REG" sul display operatore
2. inserire il prezzo di vendita
3. inserire ulteriori prezzi di vendita
4. chiudere la transazione di vendita selezionando la modalità di pagamento

- ⇒ il misuratore effettua la stampa dello scontrino fiscale
- ⇒ se il misuratore è dotato di cassetto, quest'ultimo si apre automaticamente

Per:

inserire il prezzo di vendita	a. da tastiera, attribuendolo a un Reparto o a un PLU digitare: [importo] [REPARTO] o [PLU] b. richiamando direttamente il prezzo memorizzato sul Reparto o PLU: [REPARTO] o [PLU]
visualizzare il totale parziale della transazione e il numero degli articoli venduti	premere 2 volte in sequenza SUBT. durante la transazione
chiudere la transazione di vendita	premere: CONTANTE o un'altra forma di pagamento (vedi Paragrafo "VENDITA CON ALTRE FORME DI PAGAMENTO")
cancellare un'impostazione sbagliata prima della stampa	premere C
cancellare l'eventuale messaggio di errore	premere C
separare due cifre vicine che non possono essere intese come numero es. il numero di un codice PLU e quello di un prezzo.	premere SEPAR

Nel caso di **introduzione di prezzi di vendita con importi senza decimali** (ad esempio, Euro 10,00), il punto separatore decimali viene inserito automaticamente dal misuratore fiscale. Il punto decimale deve essere inserito manualmente solo nel caso di **introduzione di importi con cifre decimali** (ad esempio Euro 8,25). Se si desidera cambiare questo tipo di programmazione vedere il capitolo "PROGRAMMAZIONE" (codice di programmazione 352).

Nota: le sequenze di tastiera riportate in questo capitolo fanno riferimento alla configurazione di tastiera 1.

VENDITA SU REPARTO CON PAGAMENTO IN CONTANTI

La vendita può avvenire digitando un prezzo da tastiera e attribuendolo a un reparto oppure richiamando il prezzo memorizzato su REPARTO.

Se abilitato, sarà possibile effettuare il bypass del prezzo memorizzato sul Reparto con quello digitato da tastiera

Funzioni disponibili

- | | |
|---|--|
| ❶ | Vendita su reparto con prezzo digitato da tastiera |
| ❷ | Vendita con prezzo programmato su reparto |
| ❸ | Vendita ad “articolo unico” (chiusura dello scontrino di vendita con la pressione del tasto reparto) |
| ❹ | Vendita a” prezzo zero” (contabilizzazione di una vendita omaggio) |
| ❺ | Vendita con importo ripetuto |
| ❻ | Vendita con moltiplicazione |

	Parametri programmabili	Codice di programmazione
	Programmazione del REPARTO	☛ 4nn → nn = numero del reparto
❶-❷	Abilitazione del bypass del prezzo memorizzato	☛ 4nn ☛ 12° parametro
❸	Abilitazione della vendita ad “articolo unico”	☛ 4nn ☛ 11° parametro
❹	Abilitazione della vendita “a prezzo zero”	☛ 321

Esempi

-
- ① Vendita con prezzo digitato da tastiera di 1 articolo a Euro 10,00 su REPARTO 2
10 REPARTO 2 CONTANTE
-
- ② Vendita di un articolo al prezzo programmato sul REPARTO 1 (Euro 8,00)
REPARTO 1 CONTANTE
-
- ③ Vendita “ad articolo unico” sul REPARTO 5
REPARTO 5
-
- ④ Vendita di un articolo al prezzo “zero” sul REPARTO 5
0,00 REPARTO 5
-
- ⑤ Vendita di cui si ripete 3 volte il prezzo programmato su REPARTO 1.
REPARTO 1 RIPET. RIPET. CONTANTE
-
- ⑥ Vendita di 30 articoli al prezzo singolo di Euro 3,50 digitato su REPARTO 1 e di 25 articoli dello stesso tipo al prezzo memorizzato su REPARTO 5
30 X 3,50 REPARTO 1 25 X REPARTO 5 CONTANTE
-

- ⇒ Sarà impedita la vendita di un articolo con prezzo digitato da tastiera superiore a quello eventualmente programmato sul reparto (HALO)
- ⇒ Sarà impedita la vendita di un articolo con prezzo digitato da tastiera inferiore a quello eventualmente programmato sul reparto (LALO)
- ⇒ E' possibile effettuare calcoli di superficie o di confezioni multiple con moltiplicazione per il prezzo unitario. La sequenza possibile è:
[Quantità] X [Quantità] X [prezzo unitario (superfici)] [REPARTO n]

Le superfici devono essere comprese tra i valori 0.00001 e 999.999.

Vendita su reparto ①

ERBORISTERIA GIANINO VIA ROMA 8 PARMA TEL . 0532-78734 P.IVA 12345678903	
	EURO
REP. 2	10,00
TOTALE EURO	10,00
CONTANTE	10,00
CASSA:	01
17-03-2005	14:42
N.SCONTR.FISC	1
BC 12345678	
GRAZIE E ARRIVEDERCI	

Vendita con prezzo zero ④

ERBORISTERIA GIANINO VIA ROMA 8 PARMA TEL . 0532-78734 P.IVA 12345678903	
	EURO
REP. 5	0,00
TOTALE EURO	0,00
CONTANTE	0,00
CASSA:	01
17-03-2005	14:44
N.SCONTR.FISC	2
BC 12345678	
GRAZIE E ARRIVEDERCI	

Vendita con moltiplicazione ⑥

ERBORISTERIA GIANINO VIA ROMA 8 PARMA TEL . 0532-78734 P.IVA 12345678903	
	EURO
30 X 3,50	
REP. 1	105,00
25 X 6,00	
REP. 5	150,00
TOTALE EURO	255,00
CONTANTE	255,00
CASSA:	01
17-03-2005	14:45
N.SCONTR.FISC	3
BC 12345678	
GRAZIE E ARRIVEDERCI	

VENDITA SU PLU CON PAGAMENTO IN CONTANTI

La vendita può avvenire digitando un prezzo da tastiera e attribuendolo a un PLU oppure richiamando il prezzo memorizzato sul PLU.

Funzioni disponibili

- ① Vendita su PLU con prezzo digitato da tastiera
 - ② Vendita con prezzo programmato su PLU
-

	Parametri programmabili	Codice di programmazione
	Programmazione del PLU	☛ 5nn -7nn → nn = numero PLU
①-②	Programmazione del Reparto a cui e' associato il PLU (necessaria)	☛ 4nn
①-②	Abilitazione del bypass del prezzo nel reparto	☛ 4nn ☛ 11° parametro
①-②	Abilitazione della stampa del codice articolo sullo scontrino	☛ 359

Esempi

- ① Vendita di 1 articolo per Euro 10,00 digitato da tastiera su PLU 1.

10 SEPAR 1 PLU CONTANTE

- ② Vendita di un articolo al prezzo programmato sul PLU 1

1 PLU CONTANTE

- ⇒ Sarà impedita la vendita di un articolo con prezzo digitato da tastiera superiore a quello programmato nel reparto a cui e' riferito il PLU (HALO)
 - ⇒ Sarà impedita la vendita di un articolo con prezzo digitato da tastiera inferiore a quello programmato nel reparto a cui e' riferito il PLU. (LALO)
 - ⇒ Se abilitato il Bypass del prezzo sul Reparto, sarà anche possibile effettuare il bypass del prezzo memorizzato sul PLU con quello digitato da tastiera
-

VENDITA CON ALTRE FORME DI PAGAMENTO

La transazione di vendita viene conclusa impostando la forma del pagamento. Il pagamento di una vendita può avvenire anche in forme diverse dal contante e cioè con assegni, carta di credito, ecc.

In questo caso lo scontrino sarà chiuso con tasti diversi dal tasto **[CONTANTE]**. Oltre al contante, il misuratore fiscale gestisce le seguenti forme di pagamento:

- ❶ carta di credito (fino a 4+1 tipologie gestite)
- ❷ assegno
- ❸ ticket (buono pasto) (fino a 10 tipologie gestite)
- ❹ carta di debito (bancomat)
- ❺ credito (vendita a credito)
- ❻ corrispettivo non riscosso
- ❼ pagamento misto
- ❽ valuta (vedi paragrafo “Conversione valute” / “Pagamento in valuta”)

Parametri programmabili	Codice di programmazione
Programmazione delle forme di pagamento	☛ 304
Programmazione della conversione del Totale dello scontrino di vendita in Lire	☛ 357

Esempi

-
- ① Pagamento con **Carta di credito** (1-5) di Euro 10,00 venduti sul REPARTO 2
10 REPARTO 2 1 C.CRED. (Pagamento con carta di credito 1)
-
- ② Pagamento con **Assegno** di Euro 10,00 venduti sul REPARTO 2
10 REPARTO 2 ASSEG.
-
- ③ Pagamento con **Ticket** (1-4) di Euro 10,00 venduti sul REPARTO 2
10 REPARTO 2 2 TICKET (Pagamento con Ticket 2)
-
- ④ Pagamento con **Carta di debito** di Euro 10,00 venduti sul REPARTO 2
10 REPARTO 2 C.DEB.
-
- ⑤ Pagamento in modalità a **Credito** di Euro 10,00 venduti sul REPARTO 2
10 REPARTO 2 CRED.
-
- ⑥ Pagamento in modalità **Corrispettivo non riscosso** di Euro 10,00 venduti sul REPARTO 2
10 REPARTO 2 C.N.RISC
-
- ⑦ Vendita di Euro 70,00 su REPARTO 1, pagamento in modalità **Pagamento misto** con Euro 50,00 con Carta di Credito 1, e di Euro 20,00 in contante.
70 REPARTO 1 SUBT. 50 SEPAR. 1 C.CRED. 20 CONTANTE
-

- ⇒ Nel caso di **vendita a credito**, è possibile emettere uno scontrino fiscale senza contestuale pagamento del corrispettivo (l'I.V.A. è pagata nel momento in cui il bene venduto è trasferito, a differenza di quanto accade nel caso di vendita con corrispettivo non riscosso in cui l'I.V.A. è pagata al momento della riscossione del corrispettivo dovuto). L'effettivo pagamento sarà gestito attraverso la funzione RECUPERO CREDITO
- ⇒ Nel caso di pagamento con **corrispettivo non riscosso**, il totale viene contabilizzato a parte in un apposito registro relativo ai corrispettivi non riscossi. Il totale stesso sarà poi riportato automaticamente nel rapporto "movimenti di cassa" e nel rapporto fiscale (rapporto Z10). Lo scontrino è chiuso ed è stampata la scritta "NON PAGATO." Non sono ammesse altre sequenze di chiusura dello scontrino, quindi non è consentita la vendita con "parziale non pagato".
Sono movimentati i totalizzatori del "non riscosso" relativi alle aliquote IVA degli articoli venduti. Il pagamento verrà effettuato attraverso la funzione "PAGAMENTO DI UN CORRISPETTIVO NON RISCOSSO.
- ⇒ Nel caso di **pagamento misto** se la vendita è stata registrata con un "parziale non pagato" (ticket), il misuratore fiscale:
- ripartisce automaticamente il pagamento corrispettivi scontrino sui totalizzatori del "riscosso" e del "non riscosso"
 - ripartisce il "riscosso" sui totalizzatori relativi alle aliquote IVA degli articoli venduti
 - ripartisce il "non riscosso" sui totalizzatori relativi alle aliquote IVA degli articoli venduti
- L'eventuale resto viene erogato e contabilizzato in contante.
-

Pagamento con carta di credito ❶

ERBORISTERIA
GIANINO
VIA ROMA 8
PARMA
TEL . 0532-78734
P.IVA 12345678903

REP. _2 EURO 10,00
TOTALE EURO 10,00
C.CRED. _1 10,00

CASSA: 01
17-03-2005 14:53
N.SCONTR.FISC 6
/F BC 12345678

GRAZIE
E
ARRIVEDERCI

Pagamento in assegni ❷

ERBORISTERIA
GIANINO
VIA ROMA 8
PARMA
TEL . 0532-78734
P.IVA 12345678903

REP. _2 EURO 10,00
TOTALE EURO 10,00
ASSEGNI 10,00

CASSA: 01
17-03-2005 14:53
N.SCONTR.FISC 7
/F BC 12345678

GRAZIE
E
ARRIVEDERCI

Pagamento in ticket (buoni pasto) ❸

ERBORISTERIA
GIANINO
VIA ROMA 8
PARMA
TEL . 0532-78734
P.IVA 12345678903

REP. _2 EURO 10,00
TOTALE EURO 10,00
NON PAGATO
N.P.PASTO_1 10,00

CASSA: 01
17-03-2005 14:54
N.SCONTR.FISC 8
/F BC 12345678

GRAZIE
E
ARRIVEDERCI

Pagamento con carta di debito ❹

ERBORISTERIA
GIANINO
VIA ROMA 8
PARMA
TEL . 0532-78734
P.IVA 12345678903

REP. _2 EURO 10,00
TOTALE EURO 10,00
BANCOMAT 10,00

CASSA: 01
17-03-2005 14:55
N.SCONTR.FISC 11
/F BC 12345678

GRAZIE
E
ARRIVEDERCI

Pagamento a credito ⑥

ERBORISTERIA GIANINO VIA ROMA 8 PARMA	
TEL .	0532-78734
P.IVA	12345678903
REP. 2	EURO 10,00
TOTALE EURO	10,00
CREDITO	10,00
CASSA:	01
17-03-2005	14:55
N.SCONTR.FISC	10
✓ BC	12345678
GRAZIE E ARRIVEDERCI	

Pagamento con corrispettivo non riscosso ⑥

ERBORISTERIA GIANINO VIA ROMA 8 PARMA	
TEL .	0532-78734
P.IVA	12345678903
REP. 2	EURO 10,00
TOTALE EURO	10,00
NON PAGATO	
NON PAG.	10,00
CASSA:	01
17-03-2005	14:55
N.SCONTR.FISC	9
✓ BC	12345678
GRAZIE E ARRIVEDERCI	

Pagamento misto ⑦

ERBORISTERIA GIANINO VIA ROMA 8 PARMA	
TEL .	0532-78734
P.IVA	12345678903
REP. 2	EURO 100,00
TOTALE EURO	100,00
C. CRED 1	10,00
CONTANTE	90,00
RESTO	0,00
CASSA:	01
17-03-2005	14:55
N.SCONTR.FISC	12
✓ BC	12345678
GRAZIE E ARRIVEDERCI	

CONVERSIONE VALUTE

È possibile visualizzare sul display il controvalore di una determinata valuta sempre che le valute siano state programmate opportunamente in ambiente SET.

L'operazione è possibile all'interno di uno scontrino sia dopo il prezzo di un articolo, dopo lo sconto, la maggiorazione ecc., sia dopo il sottotale

	Parametri programmabili	Codice di programmazione
	Valute	☛ 304

Esempi

Vendita di un articolo per Euro 10,00 digitato da tastiera sul REPARTO 1 e visualizzazione del controvalore nella valuta 1.

10 **REPARTO 1** **1** **VALUTA** **CONTANTE**

⇒ Alla digitazione del tasto **VALUTA** e' visualizzato il controvalore nella valuta 1. Dopo alcuni secondi il display rivisualizza lo stato precedente.

Se non è stato programmato il cambio relativo alla valuta selezionata, il display operatore visualizza il messaggio "CAMBIO ASSENTE".

VENDITA CON PAGAMENTO IN VALUTA

Il misuratore fiscale può essere programmato per gestire il pagamento in valuta estera.

	Parametri programmabili	Codice di programmazione
	Valute	☛ 304

Esempi

Vendita di un articolo per Euro 10,00 digitato da tastiera sul REPARTO 1 e pagamento in dollari.

10 **REPARTO 1** **1** **VALUTA** [*importo visualizzato*] **SEPAR.** **1** **VALUTA**

-
- ⇒ Alla digitazione del tasto **VALUTA** e' visualizzato il controvalore nella valuta 1. Dopo alcuni secondi il display visualizza lo stato precedente.
 - ⇒ [*importo visualizzato*] = importo visualizzato alla digitazione di **[1]** **[VALUTA]**.
 - ⇒ Il resto è calcolato in Euro.
-



RESTO

Funzioni disponibili

- ① Calcolo del resto
 - ② Obbligo al calcolo del resto (l'operatore dovrà digitare sempre l'importo ricevuto dal cliente, altrimenti non potrà chiudere lo scontrino)
-

	Parametri programmabili	Codice di programmazione
①-②	Importo massimo per il resto	☛ 311
②	Obbligo al calcolo del resto	☛ 318

Esempi

- ① Vendita di un articolo al prezzo programmato sul REPARTO 1 (Euro 8,00) e di un articolo al prezzo programmato sul REPARTO 2 (Euro 1,50). Pagamento con 10,00
REPARTO 1 REPARTO 2 SUBT. 10 CONTANTE
 - ② Vendita di un articolo al prezzo programmato sul REPARTO 1 (Euro 8,00) e di uno sul REPARTO 2 (Euro 1,50). Pagamento con 10,00 Euro.
REPARTO 1 REPARTO 2 SUBT. 10 CONTANTE
-

- ① Il misuratore effettuerà il calcolo del resto solo a fronte della digitazione dell'importo ricevuto dal cliente.
 - ② Per poter chiudere lo scontrino è necessario digitare l'importo ricevuto dal cliente
 - ①-② Se l'importo ricevuto e' superiore al totale dello scontrino, lo scontrino stesso viene terminato e l'importo del resto visualizzato.
Se l'importo non e' sufficiente , viene invece visualizzato il totale residuo e la macchina rimane in attesa di un ulteriore pagamento a saldo.
-

Vendita con calcolo del resto ❶ e ❷

ERBORISTERIA	
GIANINO	
VIA ROMA 8	
PARMA	
TEL .	0532-78734
P.IVA	12345678903
EURO	
REP. 1	8,00
REP. 2	1,50
TOTALE EURO	9,50
CONTANTE	10,00
RESTO	0,50
CASSA:	01
17-03-2005	15:08
N. SCONTR. FISC	14
BC	12345678
GRAZIE	
E	
ARRIVEDERCI	

CORREZIONI

Funzioni disponibili

- ① Correzione dell'ultima registrazione con scontrino ancora aperto
- ② Correzione di una o più registrazioni precedenti l'ultima (**storno**) con scontrino ancora aperto
- ③ Correzione di tutte le registrazioni (**annullamento**) con scontrino ancora aperto (in questo caso la correzione avverrà sul subtotale e tutto lo scontrino sarà annullato).

Esempi

- ① Vendita di un articolo per Euro 10,00 su REPARTO 2, vendita di un articolo al prezzo programmato sul REPARTO 1 (Euro 8,00) e di un articolo al prezzo programmato sul REPARTO 2 (Euro 1,50) con correzione dell'ultimo importo.

10 REPARTO 2 REPARTO 1 REPARTO 2 CORR CONTANTE

- ② Vendita di un articolo per Euro 10,00 su REPARTO 2, vendita di un articolo al prezzo programmato sul REPARTO 1 (Euro 8,00) e di un articolo al prezzo programmato sul REPARTO 2 (Euro 1,50) con correzione del primo importo.

10 REPARTO 2 REPARTO 1 REPARTO 2 STORNO

10 REPARTO 2 CONTANTE

- ③ Vendita di un articolo per Euro 10,00 su REPARTO 2, vendita di un articolo al prezzo programmato sul REPARTO 1 (Euro 8,00) e di un articolo al prezzo programmato sul REPARTO 2 (Euro 1,50) con annullamento.

10 REPARTO 2 REPARTO 1 REPARTO 2 SHIFT AN. SCTR

①-② Se si vuole è possibile digitare un altro importo al posto di quello annullato

- ① Viene emesso uno scontrino fiscale che riporta la scritta "CORREZIONE".
Se la correzione avverrà sul subtotale tutto lo scontrino sarà annullato.

- ② Viene emesso uno scontrino fiscale che riporta la scritta "STORNO".
Se si vuole effettuare lo storno di una maggiorazione o di uno sconto occorre prima stornare la vendita a cui sono riferiti e poi fare lo storno della maggiorazione o dello sconto

- ③ Premendo il tasto AN. SCTR lo scontrino viene chiuso, annullato e riporta la scritta "CORREZIONE" "ANNULLO SCONTRINO". L'importo all'interno dello scontrino è stampato come valore negativo.
-

Correzione dell'ultima registrazione ❶

ERBORISTERIA
GIANINO
VIA ROMA 8
PARMA
TEL . 0532-78734
P.IVA 12345678903

EURO
REP. 2 10,00
REP. 1 8,00
REP. 2 1,50

CORREZIONE
REP. 2 -1,50
TOTALE EURO 18,00
CONTANTE 18,00

CASSA: 01
17-03-2005 15:11
N.SCONTR.FISC 15
/F BC 12345678

**GRAZIE
E
ARRIVEDERCI**

Correzione di una registrazione precedente l'ultima (storno) ❷

ERBORISTERIA
GIANINO
VIA ROMA 8
PARMA
TEL . 0532-78734
P.IVA 12345678903

EURO
REP. 2 10,00
REP. 1 8,00
REP. 2 1,50

STORNO
REP. 2 -10,00
TOTALE EURO 9,50
CONTANTE 9,50

CASSA: 01
17-03-2005 15:11
N.SCONTR.FISC 16
/F BC 12345678

**GRAZIE
E
ARRIVEDERCI**

Correzione di tutte le registrazioni (annullamento) ❸

ERBORISTERIA
GIANINO
VIA ROMA 8
PARMA
TEL . 0532-78734
P.IVA 12345678903

EURO
REP. 2 10,00
REP. 1 8,00
REP. 2 1,50

CORREZIONE
ANNULLO SCONTRINO -19,50
TOTALE EURO 0,00

CASSA: 01
17-03-2005 15:12
N.SCONTR.FISC 17
/F BC 12345678

**GRAZIE
E
ARRIVEDERCI**

PAGAMENTO DEL CORRISPETTIVO NON RISCOSSO

Pagamento di un corrispettivo a seguito di una vendita con modalità di pagamento "Non Riscosso" (vedi paragrafo VENDITA CON ALTRE FORME DI PAGAMENTO) È possibile inserire direttamente, sullo scontrino, il numero dello scontrino originale emesso all'atto della vendita e la data relativa.

Esempi

Pagamento di una vendita già effettuata di un articolo per Euro 10,00 su REPARTO 2 e di una vendita di un articolo al prezzo programmato sul REPARTO 1 (Euro 8,00).

P.C.N.R [nr. scontrino] **X** [data] **X** **10** **REPARTO 2**
REPARTO 1 **CONTANTE**

⇒ Il **nr. scontrino** e la **data** possono essere omessi confermando con **[X]** i valori proposti dal misuratore fiscale.

Viene emesso uno scontrino fiscale che riporta in apertura la scritta "PAG. CORR. NON RISC."

Il totale scontrino aggiorna automaticamente il totalizzatore del "riscosso".

Sono movimentati i totalizzatori del "riscosso" relativi alle aliquote IVA degli articoli presenti nella transazione "pagamento corrispettivo non riscosso".

ERBORISTERIA GIANINO VIA ROMA 8 PARMA TEL . 0532-78734 P.IVA 12345678903	
EURO	
PAG. CORR. NON RISC.	
REP. _2	10,00
REP. _1	8,00
TOTALE EURO	18,00
CONTANTE	18,00
CASSA:	01
17-03-2005	15:14
N. SCONTR. FISC	18
BC 12345678	
GRAZIE E ARRIVEDERCI	

VENDITA CON SCONTO

Funzioni disponibili

- ① Sconto in cifra fissa su articolo
- ② Sconto in percentuale su articolo
- ③ Sconto in percentuale programmata su articolo

- ④ Sconto in cifra fissa su subtotale
- ⑤ Sconto in percentuale su subtotale
- ⑥ Sconto in percentuale programmata su subtotale

- ⑦ Sconto indiretto sul subtotale

	Parametri programmabili	Codice di programmazione
①-②-③	Abilitazione funzione sconto su reparto	☛ 4nn ☛ 9° parametro
②-③	Descrizione da aggiungere, in stampa, al descrittore SCONTO	☛ 307 ☛ 1° parametro
③	Percentuale di sconto	☛ 307 ☛ 2° parametro
④-⑤-⑥	Descrizione da aggiungere, in stampa, al descrittore SCONTO	☛ 307 ☛ 1° parametro
⑥	Percentuale di sconto	☛ 307 ☛ 2° parametro

Esempi

- ① Vendita di Euro 10,00 su REPARTO 2 con sconto di 5,00 Euro sull'articolo.

10 REPARTO 2 5 SCONTO CONTANTE

Vendita di Euro 10,00 su PLU 8 con sconto di 5,00 Euro sull'articolo.

10 SEPAR 8 PLU 5 SCONTO CONTANTE

- ② Vendita di Euro 10,00 su REPARTO 2 con sconto del 5% sull'articolo.

10 REPARTO 2 5 % SCONTO CONTANTE

Vendita di Euro 10,00 su PLU 8 con sconto del 5% sull'articolo.

10 SEPAR 8 PLU 5 % SCONTO CONTANTE

- ③ Vendita di Euro 10,00 su REPARTO 2 con sconto percentuale, programmato sull'articolo.

10 REPARTO 2 SCONTO CONTANTE

Vendita di Euro 10,00 su PLU 8 con sconto percentuale, programmato, sull'articolo.

10 SEPAR 8 PLU SCONTO CONTANTE

- ④ Vendita con prezzo programmato su REPARTO 2 (1,5 Euro) e vendita con prezzo programmato su REPARTO 1 (8,00 Euro) con sconto di 5,00 Euro sul totale.

REPARTO 2 REPARTO 1 SUBT. 5 SCONTO CONTANTE

- ⑤ Vendita con prezzo programmato su REPARTO 2 (1,5 Euro) e vendita con prezzo programmato su REPARTO 1 (8,00 Euro) con sconto del 5% sul totale.

REPARTO 2 REPARTO 1 SUBT. 5 % SCONTO CONTANTE

- ⑥ Vendita con prezzo programmato su REPARTO 2 (1,5 Euro) e su REPARTO 1 (8,00 Euro) con sconto percentuale, programmato sul totale.

REPARTO 2 REPARTO 1 SCONTO CONTANTE

- ⑦ Vendita con prezzo programmato su REPARTO 2 (1,5 Euro) e su REPARTO 1 (8,00 Euro). Il cliente paga con Euro 5,00. Calcolare lo sconto indiretto sul totale.

REPARTO 2 REPARTO 1 SUBT. 5 SHIFT SC. IND CONTANTE

- ⑦ Lo sconto indiretto sul SUBTOTALE è ripartito in modo proporzionale sui singoli reparti in base all'incidenza, su di essi delle vendite.

Sconto in cifra fissa su articolo ①

ERBORISTERIA
 GIANINO
 VIA ROMA 8
 PARMA
 TEL. 0532-78734
 P.IVA 12345678903

REP. 2	EURO	10,00
SCONTO		-5,00
TOTALE EURO		5,00
CONTANTE		5,00

CASSA: 01
 17-03-2005 15:16
 N.SCONTR.FISC 19
 /F BC 12345678

**GRAZIE
 E
 ARRIVEDERCI**

Sconto in percentuale su articolo ②

ERBORISTERIA
 GIANINO
 VIA ROMA 8
 PARMA
 TEL. 0532-78734
 P.IVA 12345678903

REP. 2	EURO	10,00
SCONTO 5,00%		-0,50
TOTALE EURO		9,50
CONTANTE		9,50

CASSA: 01
 17-03-2005 15:16
 N.SCONTR.FISC 20
 /F BC 12345678

**GRAZIE
 E
 ARRIVEDERCI**

Sconto in cifra fissa su subtotale ④

ERBORISTERIA
 GIANINO
 VIA ROMA 8
 PARMA
 TEL. 0532-78734
 P.IVA 12345678903

REPARTO_2	EURO	1,50
REPARTO_1		8,00
SUBTOTALE VENDITE		9,50
SCONTO		-5,00
TOTALE EURO		4,50
CONTANTE		4,50

CASSA: 01
 14-04-2006 09:01
 N.SCONTR.FISCALE 9
 /F BC 12345678

**GRAZIE
 E
 ARRIVEDERCI**

Sconto in percentuale su subtotale ⑥

ERBORISTERIA
 GIANINO
 VIA ROMA 8
 PARMA
 TEL. 0532-78734
 P.IVA 12345678903

REPARTO_2	EURO	1,50
REPARTO_1		8,00
SUBTOTALE VENDITE		9,50
SCONTO 5,00%		-0,48
TOTALE EURO		9,02
CONTANTE		9,02

CASSA: 01
 14-04-2006 09:00
 N.SCONTR.FISCALE 7
 /F BC 12345678

**GRAZIE
 E
 ARRIVEDERCI**

Sconto indiretto sul subtotale ⑦

ERBORISTERIA	
GIANINO	
VIA ROMA 8	
PARMA	
TEL. 0532-78734	
P.IVA 12345678903	
	EURO
REPARTO_2	1,50
REPARTO_1	8,00
SUBTOTALE VENDITE	9,50
SCONTO	-4,50
TOTALE EURO	5,00
CONTANTE	5,00
CASSA:	01
14-04-2006	09:02
N.SCONTR.FISCALE	10
✓ BC 12345678	
GRAZIE	
E	
ARRIVEDERCI	

VENDITA CON MAGGIORAZIONE

Funzioni disponibili

- ① Maggiorazione in cifra fissa su articolo
- ② Maggiorazione in percentuale su articolo
- ③ Maggiorazione in percentuale programmata su articolo

- ④ Maggiorazione in cifra fissa su subtotale
- ⑤ Maggiorazione in percentuale su subtotale
- ⑥ Maggiorazione in percentuale programmata su subtotale

	Parametri programmabili	Codice di programmazione
①-②-③ ④-⑤-⑥	Descrizione da aggiungere, in stampa, al descrittore MAGG.	☛ 309
③-⑥	Percentuale di maggiorazione	☛ 309 ☛ 2° parametro

Esempi

- ① Vendita di Euro 10,00 su REPARTO 2 con maggiorazione di 5,00 Euro sull'articolo.

10 REPARTO 2 5 MAGG CONTANTE

Vendita di Euro 10,00 su PLU 8 con maggiorazione di 5,00 Euro sull'articolo.

10 SEPAR 8 PLU 5 MAGG CONTANTE

- ② Vendita di Euro 10,00 su REPARTO 2 con maggiorazione del 5% sull'articolo.

10 REPARTO 2 5 % MAGG CONTANTE

Vendita di Euro 10,00 su PLU 8 con maggiorazione del 5% sull'articolo.

10 SEPAR 8 PLU 5 % MAGG CONTANTE

- ③ Vendita di Euro 10,00 su REPARTO 2 con maggiorazione percentuale, programmata sull'articolo.

10 REPARTO 2 MAGG CONTANTE

Vendita di Euro 10,00 su PLU 8 con maggiorazione percentuale, programmata, sull'articolo.

10 SEPAR 8 PLU MAGG CONTANTE

- ④ Vendita di un articolo memorizzato su REPARTO 2 (1,50 Euro) e REPARTO 1 (Euro 8,00) con maggiorazione di 5,00 Euro sul totale.

REPARTO 2 REPARTO 1 SUBT. 5 MAGG CONTANTE

- ⑤ Vendita con prezzo programmato su REPARTO 2 (1,5 Euro) e vendita con prezzo programmato su REPARTO 1 (8,00 Euro) con maggiorazione del 5% sul totale.

REPARTO 2 REPARTO 1 SUBT. 5 % MAGG CONTANTE

- ⑥ Vendita con prezzo programmato su REPARTO 2 (1,5 Euro) e su REPARTO 1 (8,00 Euro) con maggiorazione percentuale, programmato sul totale.

REPARTO 2 REPARTO 1 SUBT MAGG CONTANTE

⇒ La maggiorazione sul sottotale è ripartita in modo proporzionale sui singoli reparti in base all'incidenza, su di essi, delle vendite.

**Maggiorazione in cifra fissa
su articolo ❶**

ERBORISTERIA
GIANINO
VIA ROMA 8
PARMA
TEL. 0532-78734
P.IVA 12345678903

	EURO	
REP. 2	10,00	
MAGG.	5,00	
TOTALE EURO	15,00	
CONTANTE	15,00	

CASSA: 01
17-03-2005 15:22
N.SCONTR.FISC 24
BC 12345678

GRAZIE
E
ARRIVEDERCI

Maggiorazione in percentuale su articolo ❷

ERBORISTERIA
GIANINO
VIA ROMA 8
PARMA
TEL. 0532-78734
P.IVA 12345678903

	EURO	
REP. 2	10,00	
MAGG. (5,00%)	0,50	
TOTALE EURO	10,50	
CONTANTE	10,50	

CASSA: 01
17-03-2005 15:23
N.SCONTR.FISC 25
BC 12345678

GRAZIE
E
ARRIVEDERCI

**Maggiorazione in cifra fissa
su sottotale ❸**

ERBORISTERIA
GIANINO
VIA ROMA 8
PARMA
TEL. 0532-78734
P.IVA 12345678903

	EURO	
REPARTO_2	1,50	
REPARTO_1	8,00	
SUBTOTALE VENDITE	9,50	
MAGGIOR.	5,00	
TOTALE EURO	14,50	
CONTANTE	14,50	

CASSA: 01
14-04-2006 09:02
N.SCONTR.FISCALE 11
BC 12345678

GRAZIE
E
ARRIVEDERCI

**Maggiorazione in percentuale su
sottotale ❹**

ERBORISTERIA
GIANINO
VIA ROMA 8
PARMA
TEL. 0532-78734
P.IVA 12345678903

	EURO	
REPARTO_2	1,50	
REPARTO_1	8,00	
SUBTOTALE VENDITE	9,50	
MAGGIOR. 5,00%	0,48	
TOTALE EURO	9,98	
CONTANTE	9,98	

CASSA: 01
14-04-2006 09:03
N.SCONTR.FISCALE 13
BC 12345678

GRAZIE
E
ARRIVEDERCI

RESO MERCE

Restituzione di uno o piu' articoli contabilizzati precedentemente con scarico del loro prezzo

È possibile inserire direttamente, sullo scontrino, il numero dello scontrino originale emesso all'atto della vendita, la data relativa ed il codice fiscale del cliente o la P.IVA.

Parametri programmabili	Codice di programmazione
Programmazione del REPARTO	☛ 4nn → nn = numero del reparto
Abilitazione alla funzione di RESO MERCE nel reparto	☛ 4nn ☛ 10° parametro

Esempi

Reso pari a 50,00 Euro su REPARTO 1

RESO [nr. scontrino] **X** [data scontrino] **X** [cod. fisc. cliente] **X** **50**

REPARTO 1 **CONTANTE**

⇒ Il numero dello scontrino e la data possono essere omessi premendo il tasto **X** ; il codice fiscale puo' essere omesso premendo il tasto **C**

⇒ Se si desidera introdurre piu' speditamente la sequenza numerica della P.IVA utilizzando i tasti alfanumerici come tasti numerici, assegnare il codice funzione 9 ad un tasto di tastiera e quindi, prima di inserire la P.IVA, digitare il tasto programmato (SET251).

Restituzione di uno o piu' articoli contabilizzati precedentemente con scarico del loro prezzo

ERBORISTERIA	
GIANINO	
VIA ROMA 8	
PARMA	
TEL .	0532-78734
P.IVA	12345678903
NON FISCALE	
EURO	
RESO MERCE	

REP. _1	-50,00

TOTALE EURO	-50,00
CONTANTE	-50,00
P.IVA	12345678903
CASSA:	01
17-03-2005	15:30
N.SCON.N FISC	2
NON FISCALE	

RESO MERCE CON EMISSIONE DI UN DOCUMENTO DI “NOTA DI CREDITO”

Avvertenza: la funzione di reso merce con emissione di nota di credito potrà essere abilitata da parte dell'esercente solo nei casi consentiti dalla legge.

Tale funzione consente la registrazione di uno scontrino fiscale con funzione di Nota di Credito per la documentazione delle operazioni di rimborso effettuate a seguito di restituzione di merci precedentemente acquistate e registrate attraverso lo stesso misuratore fiscale.

Lo scontrino dovrà essere conservato dall'esercente, insieme al corrispondente scontrino di chiusura giornaliera.

Il documento emesso consente la registrazione di piu' operazione di reso, ma e' dedicato solo a questo tipo di funzione e alle eventuali operazioni collegate di correzione, storno o annullamento.

Il misuratore fiscale non effettua alcun decremento dei corrispettivi a fronte della registrazione di operazioni di rimborso per reso merce, ma si limita a :

- Documentare le operazioni di reso merce con l'emissione di uno scontrino fiscale, “nota di credito”, numerato progressivamente rispetto agli altri documenti fiscali emessi , e riportato sul giornale di fondo.
- Contrassegnare ogni documento di “nota di credito”, emesso attraverso un codice pratica univoco, utilizzabile dall'utente finale per il collegamento della registrazione gestionale della operazione di carico / scarico magazzino con lo specifico documento fiscale.
- Registrare i totali giornalieri di Reso Merce in modo indipendente all'interno della memoria fiscale, in aggiunta agli altri dati previsti dalla normativa vigente.
- Riepilgarli come voci indipendenti a specifiche all'interno del rapporto di chiusura fiscale e dei rapporti di lettura della memoria fiscale.
- Mettere a disposizione dell'esercente i totali, ripartiti per aliquota IVA, dei rimborsi registrati, per l'eventuale riduzione dell'imposta in sede di dichiarazione .

Il documento emesso è automaticamente integrato con i riferimenti impostati dall'operatore per il numero dello scontrino originale emesso all'atto della vendita, la data relativa ed il codice fiscale o la partita Iva del cliente

	Parametri programmabili	Codice di programmazione
	Programmazione del REPARTO	☛ 4nn → nn = numero del reparto
	Abilitazione alla funzione di RESO MERCE nel reparto	☛ 4nn ☛ 10° parametro
	Programmazione della abilitazione funzione	☛ 354

Esempi

Reso pari a 15,00 Euro su REPARTO 1

RESO [nr. scontrino] **X** [data scontrino] **X** [cod. fisc. cliente] **X** **15**
REPARTO 1 **CONTANTE**

⇒ Il numero dello scontrino e la data possono essere omessi premendo il tasto **X** ; il codice fiscale puo' essere omesso premendo il tasto **C**

⇒ Se si desidera introdurre piu' speditamente la sequenza numerica della P.IVA utilizzando i tasti alfanumerici come tasti numerici, assegnare il codice funzione 9 ad un tasto di tastiera e quindi, prima di inserire la P.IVA, digitare il tasto programmato (SET251).

Scontrino fiscale della "nota di credito"

ERBORISTERIA
GIANINO
VIA ROMA 8 - PARMA
TEL. 0532-78734
P.IVA 12345678903

EURO

NOTA DI CREDITO

Codice pratica → *Cd.RM001/00551 23-06-05
Riferimento scontrino originale di vendita → CAUSALE : RESO MERCE
RIF.SC.FISC. 1
DEL 23-06-2005

Dettaglio imponibile, aliquota e imposta →

REPARTO_1	15,00	← Descrittore e corrispettivo
*IMP 13,63		
*IVA 10,00% : 1,37		

Valore totale del reso → **TOTALE EURO 15,00**
CONTANTE 15,00

C.F. o P.IVA del cliente → C.F. RSSGLN35A01L024T

CASSA: 01
23-06-2005 09:35
N.SCONTR.FISCALE 2
/F 8C 12345678

Formato codice pratica

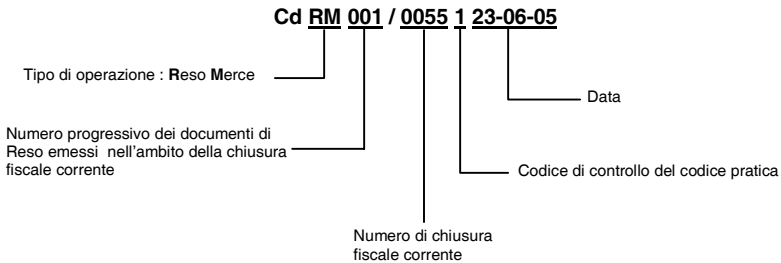

BONIFICO

E' necessario avvalersi della funzione di Bonifico per contabilizzare il cambio di un articolo con uno di pari o maggiore valore e soggetto alla stessa aliquota Iva.

Parametri programmabili	Codice di programmazione
Programmazione del REPARTO	☛ 4nn → nn = numero del reparto
Abilitazione alla funzione di BONIFICO nel reparto	☛ 4nn ☛ 8° parametro

Esempi

Vendita di un articolo con prezzo registrato su REPARTO 2 (50,00 Euro) e di uno registrato su REPARTO 1 (8,00 Euro) e restituzione di un articolo nel REPARTO 2 di Euro 20,00

REPARTO 2 **REPARTO 1** **BONIF.** **20** **REPARTO 2** **CONTANTE**

⇒ Se l'importo da restituire è superiore a quello della corrispondente vendita, sul display viene visualizzato il messaggio "CORRISP. xx NEG." (i corrispettivi relativi alla aliquota IVA xx sono negativi); digitare AN. SCTR .

```
ERBORISTERIA
GIANINO
VIA ROMA 8
PARMA
TEL . 0532-78734
P.IVA 12345678903

EURO
REP. 2 50,00
REP. 1 8,00

BONIFICO
REP. 2 -20,00
TOTALE EURO 38,00
CONTANTE 38,00

CASSA: 01
17-03-2005 15:27
N.SCONTR.FISC 28
BC 12345678

GRAZIE
E
ARRIVEDERCI
```

VENDITA CON SELEZIONE LISTINO ALL'ESTERNO DI UNO SCONTRINO

È possibile effettuare una vendita attraverso la selezione del prezzo a listino 1 o del prezzo a listino 2.

La selezione del listino avviene all'esterno dello scontrino e sarà attivo solo per quella vendita.

Parametri programmabili	Codice di programmazione
Programmazione del REPARTO	☛ 4nn → nn = numero del reparto
Prezzo listino 1	☛ 4nn ☛ 2° parametro
Prezzo listino 2	☛ 4nn ☛ 3° parametro

Esempi

Selezione del prezzo a listino 1.

SHIFT LISTINO 1

Eeguire la vendita e chiudere lo scontrino.

⇒ Tutti gli articoli sono venduti al prezzo di Listino 1. Per selezionare il prezzo a listino 2, premere **SHIFT LISTINO 2**.

```
ERBORISTERIA
GIANINO
VIA ROMA 8 - PARMA
TEL. 0532-78734
P.IVA 12345678903

REP01          EURO
              8,00
TOTALE EURO    8,00
CONTANTE      8,00

CASSA:                01
14-10-2004           09:04
N.SCONTR.FISC.      32
  BC 12345678
```

VENDITA CON SELEZIONE LISTINO ALL'INTERNO DI UNO SCONTRINO (selezione listino attivo per tutte le transazioni a seguire)

È possibile effettuare la selezione di un nuovo listino rispetto a quello attualmente in corso. Il nuovo listino avrà valore fino alla chiusura dello scontrino di vendita.

	Parametri programmabili	Codice di programmazione
	Programmazione del REPARTO	☛ 4nn → nn = numero del reparto
	Prezzo listino 1	☛ 4nn ☛ 2° parametro
	Prezzo listino 2	☛ 4nn ☛ 3° parametro

Esempio

Vendita di articoli per 8,00 Euro memorizzato su REPARTO 1 (Listino 1) e per 1,50 Euro memorizzato su REPARTO 2 (Listino 1); vendita di articoli per 10,00 Euro memorizzato su REPARTO 3 (Listino 2) e per 14 Euro memorizzato su REPARTO 4 (Listino 2).

REPARTO 1 **REPARTO 2** **SHIFT** **LISTINO 2** (a) **REPARTO 3**
REPARTO 4 **CONTANTE**

⇒ Il Listino 2 è abilitato da questa transazione (a) in avanti fino alla chiusura delle operazioni di vendita.

```

ERBORISTERIA
  GIANINO
VIA ROMA 8 - PARMA
TEL. 0532-78734
P.IVA 12345678903

                                EURO
REP01                          8,00
REP02                           1,50
REP03                          10,00
REP04                          14,00
TOTALE EURO                   33,50
CONTANTE                       33,50

CASSA:                           01
14-10-2004                        09:14
N.SCONTR.FISC.                     34
  ^F BC 12345678
  
```

VENDITA CON SELEZIONE LISTINO ALL'INTERNO DI UNO SCONTRINO (SELEZIONE LISTINO ATTIVO SOLO PER LA TRANSAZIONE SUCCESSIVA)

È possibile effettuare la selezione di un nuovo listino rispetto a quello attualmente in corso. Il nuovo listino avrà valore solo temporaneamente, cioè solo per la transazione successiva.

	Parametri programmabili	Codice di programmazione
	Programmazione del REPARTO	☛ 4nn → nn = numero del reparto
	Prezzo listino 1	☛ 4nn ☛ 2° parametro
	Prezzo listino 2	☛ 4nn ☛ 3° parametro

Esempio

Vendita di articoli per 8,00 Euro memorizzato su REPARTO 1 (Listino 1) e per 1,50 Euro memorizzato su REPARTO 2 (Listino 1); vendita di articoli per 10,00 Euro memorizzato su REPARTO 3 (Listino 2) e per 7,00 Euro memorizzato su REPARTO 4 (Listino 1).

REPARTO 1 **REPARTO 2** (a) **PREZZO 2** (b) **REPARTO 3** (c)
REPARTO 4 (d) **CONTANTE**

- ⇒ (a) L'importo è stampato su REPARTO 2 secondo i parametri del LISTINO 1.
(b) Il LISTINO 2 viene abilitato per la transazione seguente.
(c) L'importo è stampato su REPARTO 3 secondo i parametri del LISTINO 2.
(d) È selezionato nuovamente il LISTINO 1.

ERBORISTERIA	
GIANINO	
VIA ROMA 8 - PARMA	
TEL. 0532-78734	
P. IVA 12345678903	
	EURO
REP01	8,00
REP02	1,50
REP03	10,00
REP04	7,00
TOTALE EURO	26,50
CONTANTE	26,50
CASSA:	01
14-10-2004	09:32
N. SCONTR. FISC.	35
BC 12345678	

VENDITA CON SCONTRINO DOCUMENTALE (INSERIMENTO CODICE FISCALE)

Introducendo sullo scontrino il codice fiscale del cliente e specificando la quantità e la natura del bene venduto, lo scontrino assume il valore di un documento utile ai fini della deducibilità delle imposte. La nuova prestazione risponde alle vigenti leggi ministeriali e consente un ulteriore miglioramento dei servizi nei confronti della clientela.

Il codice fiscale può essere introdotto in qualsiasi momento, sia all'inizio dello scontrino sia all'interno dello stesso prima della chiusura; è gestibile sia che si tratti di codici fiscali di persone fisiche o di Ditte.

Esempi

Vendita di 50,00 Euro memorizzato su REPARTO 2 con pagamento in contante e rilascio dello scontrino documentale.

REPARTO 2 **SHIFT** **COD. FISC** [*cod. fisc. cliente*] **X** **CONTANTE**

Se si desidera introdurre la P.IVA la sequenza diventa :

REPARTO 2 **SHIFT** **COD. FISC** [*P.IVA*] **X** **CONTANTE**

⇒ Si desidera introdurre più speditamente la sequenza numerica della P.IVA utilizzando i tasti alfanumerici come tasti numerici, assegnare il codice funzione 9 ad un tasto di tastiera e quindi, prima di inserire la P.IVA, digitare il tasto programmato (SET251).

ERBORISTERIA	
GIANINO	
VIA ROMA 8	
PARMA	
TEL .	0532-78734
P.IVA	12345678903
REP. 2	EURO 50,00
TOTALE EURO	50,00
CONTANTE	50,00
P.IVA	12345678903
CASSA:	01
17-03-2005	15:32
N. SCONTR. FISC	30
MF BC	12345678
GRAZIE	
E	
ARRIVEDERCI	

VENDITA A CREDITO

Questa funzione consente l' emissione di uno scontrino fiscale senza contestuale pagamento del corrispettivo (l'I.V.A. è pagata nel momento in cui il bene venduto è trasferito, a differenza di quanto accade nel caso di vendita con corrispettivo non riscosso in cui l'I.V.A. è pagata al momento della riscossione del corrispettivo dovuto). La somma incassata incrementa il totalizzatore dei "crediti".

Esempi

Vendita a credito di un articolo al prezzo programmato sul REPARTO 1 (Euro 8,00)

REPARTO 1 CREDITO

- ⇒ L'effettivo pagamento sarà gestito attraverso la funzione RECUPERO CREDITO.
 - ⇒ Il totalizzatore dei "crediti" è sempre azzerato automaticamente all'esecuzione del rapporto di chiusura fiscale giornaliera.
-

RECUPERO CREDITO

Emissione di uno scontrino non fiscale che registra l'avvenuto pagamento di un importo precedentemente lasciato a credito. Al momento del pagamento, la somma incassata è decrementata dal totalizzatore dei "crediti".

Esempi

Recupero di un importo di 50,00 Euro dovuto come pagamento di una vendita

SHIFT REC.CR 50 CONTANTE CONTANTE

- ⇒ Il totalizzatore dei "crediti" è sempre azzerato automaticamente all'esecuzione del rapporto di chiusura fiscale giornaliera.
-

Vendita a credito

ERBORISTERIA	
GIANINO	
VIA ROMA 8	
PARMA	
TEL .	0532-78734
P.IVA	12345678903
REP. _1	EURO 8,00
TOTALE EURO	8,00
CREDITO	8,00
CASSA:	01
17-03-2005	15:33
N. SCONTR. FISC	31
BC	12345678
GRAZIE	
E	
ARRIVEDERCI	

Recupero credito

ERBORISTERIA	
GIANINO	
VIA ROMA 8	
PARMA	
TEL .	0532-78734
P.IVA	12345678903
NON FISCALE	
EURO	
OPERAZIONI DI CASSA	

RECUPERO CREDITO	
CONTANTE	50,00

TOTALE EURO	50,00
VALORE IN CASSA	661,00
CASSA:	01
17-03-2005	15:33
N. SCON. N. FISC	3
NON FISCALE	

UNIONE SCONTRINI

Stampa di uno scontrino non fiscale che riporta l'importo totale dei due scontrini fiscali precedenti e il totale di ogni singolo scontrino

Esempi

Vendita di un articolo al prezzo programmato sul REPARTO 1 (Euro 8,00)

Vendita di un articolo al prezzo programmato sul REPARTO 5 (Euro 6,00)

Unione scontrini

REPARTO 1 **CONTANTE** **REPARTO 5** **CONTANTE** **SHIFT UN.SCTR**

Scontrino di vendita uno

```
ERBORISTERIA
GIANINO
VIA ROMA 8
PARMA
TEL . 0532-78734
P.IVA 12345678903

EURO
REP. 1 8,00
TOTALE EURO 8,00
CONTANTE 8,00

CASSA: 01
17-03-2005 15:35
N.SCONTR.FISC 32
NF BC 12345678
```

Scontrino di vendita due

```
ERBORISTERIA
GIANINO
VIA ROMA 8
PARMA
TEL . 0532-78734
P.IVA 12345678903

EURO
REP. 5 6,00
TOTALE EURO 6,00
CONTANTE 6,00

CASSA: 01
17-03-2005 15:35
N.SCONTR.FISC 33
NF BC 12345678
```

Unione scontrini

```
ERBORISTERIA
GIANINO
VIA ROMA 8
PARMA
TEL . 0532-78734
P.IVA 12345678903

NON FISCALE
EURO
UNIONE SCONTRINI
-----
TOT. PRIMO SCONTR. 8,00
TOT. SECONDO SCONTR 6,00
TOTALE COMPLESSIVO 14,00

CASSA: 01
17-03-2005 15:35
N.SCONTR.FISC 4
NON FISCALE
```

SCONTRINO MULTIPLIO

Lo scontrino multiplo e' costituito da uno scontrino fiscale di vendita con una appendice che prevede il raggruppamento degli articoli della vendita per gruppi merceologici o per reparti in base alla programmazione del misuratore fiscale.

Parametri programmabili	Codice di programmazione
Abilitazione funzione scontrino multiplo	☛ 366
Programmazione del criterio di raggruppamento per lo scontrino multiplo	1 = per gruppi (impostazione di fabbrica) 0 = per reparti

PARAMETRO	VALORE E PROGRAMMAZIONE	IMPOSTAZ. DI FABBRICA
Abilitazione/disabilitazione	0 , Funzione disabilitata 1 , Funzione abilitata	0
Raggruppamento	0 , Per reparti 1 , Per gruppi	0

Esempi

Vendita su REPARTO 1, vendita su REPARTO 2, vendita su REPARTO 3 con emissione dello "scontrino multiplo".

(REPARTO 1 = PANINO - REPARTO 2 = CAFFE' - REPARTO 3 = CD MUSICALE)

SCTR ML **REPARTO 1** **REPARTO 2** **REPARTO 3** **CONTANTE**

⇒ La digitazione del tasto **SCTR ML** e' consentita non solo all'inizio dello scontrino di vendita ma anche con scontrino già aperto ma comunque prima dell'impostazione delle forme di pagamento.

ERBORISTERIA
GIANINO
VIA ROMA 8 - PARMA
TEL. 0532-78734
P.IVA 12345678903

	EURO
PANINO	5,00
CAFFE'	1,20
CD MUSICALE	15,00
TOTALE EURO	21,20
CONTANTE	21,20

CASSA: 01
17-11-2005 15:17
N.SCONTR. FISCALE 3
BC 78253356

APPENDICE

REPARTO 1

TAGLIANDO PER

PANINO
1 X 5,00 EURO

3
17-11-2005
15:17
MATR. 78253356

← Taglio carta

REPARTO 2

TAGLIANDO PER

CAFFE'
1 X 1,20 EURO

3
17-11-2005
15:17
MATR. 78253356

← Taglio carta

REPARTO 3

TAGLIANDO PER

CD MUSICALE
1 X 15,00 EURO

3
17-11-2005
15:17
MATR. 78253356

FINE APPENDICE

← Taglio carta

VERSAMENTI

Operazione che consente di aggiungere del denaro in cassa in contante o in ognuna delle altre forme di pagamento previste con stampa di uno scontrino non fiscale. Il versamento può anche essere eseguito nella stessa transazione di un prelievo.

Esempi

Versamento di 300,00 Euro in contante e di 500,00 Euro in assegni.

VERS. 300 CONTANTE 500 ASSEG. CONTANTE

⇒ Il cassetto, se presente, si apre automaticamente.

ERBORISTERIA	
GIANINO	
VIA ROMA 8	
PARMA	
TEL .	0532-78734
P.IVA	12345678903
NON FISCALE	
EURO	
OPERAZIONI DI CASSA	

VERSAMENTI	
CONTANTE	300,00
ASSEGNI	500,00

TOTALE EURO	800,00
VALORE IN CASSA	
	2 275,00
CASSA:	01
17-03-2005	15:37
N.SCON,N FISC	8
NON FISCALE	

PRELIEVI

Operazione che consente di prelevare del denaro dalla cassa in contante o in ognuna delle altre forme di pagamento previste con stampa di uno scontrino non fiscale. Il prelievo può anche essere eseguito nella stessa transazione di un versamento

Esempi

Versamento di 300,00 Euro in contante e di 500,00 Euro in assegni.

SHIFT PREL. 300 CONTANTE 500 ASSEG. CONTANTE

⇒ Il cassetto, se presente , si apre automaticamente.

ERBORISTERIA GIANINO VIA ROMA 8 PARMA TEL . 0532-78734 P.IVA 12345678903	
NON FISCALE EURO	
OPERAZIONI DI CASSA	

PRELIEVI	
CONTANTE	300,00
ASSEGNI	500,00

TOTALE EURO	800,00
VALORE IN CASSA	1 475,00
CASSA: 01	
17-03-2005	15:38
N.SCON.N FISC	10
NON FISCALE	

DUPLICATO SCONTRINO

Stampa un duplicato di uno scontrino non fiscale di una precedente operazione di versamento o prelievo.

Esempi

duplicare uno scontrino di versamento o di prelievo

DUPL.

⇒ Se durante la registrazione di uno scontrino non fiscale di versamento o prelievo è superato il numero di righe programmato per il duplicato scontrino, sul display è visualizzato il messaggio "SUP. LINEE DUPL."

⇒ Il duplicato e' consentito solo dopo aver eseguito una operazione di versamento o di prelievo

Duplicato di uno scontrino di versamento

```
ERBORISTERIA
GIANINO
VIA ROMA 8
PARMA
TEL . 0532-78734
P.IVA 12345678903

NON FISCALE
EURO
DUPLICATO
-----
OPERAZIONI DI CASSA
-----
VERSAMENTI
CONTANTE 300,00
ASSEGNI 500,00
-----
TOTALE EURO 800,00
VALORE IN CASSA
2 275,00

CASSA: 01
17-03-2005 15:37
N.SCON.N FISC 8

CASSA: 01
17-03-2005 15:37
N.SCON.N FISC 9
NON FISCALE
```

Duplicato di uno scontrino di prelievo

```
ERBORISTERIA
GIANINO
VIA ROMA 8
PARMA
TEL . 0532-78734
P.IVA 12345678903

NON FISCALE
EURO
DUPLICATO
-----
OPERAZIONI DI CASSA
-----
PRELIEVI
CONTANTE 300,00
ASSEGNI 500,00
-----
TOTALE EURO 800,00
VALORE IN CASSA
1 475,00

CASSA: 01
17-03-2005 15:38
N.SCON.N FISC 10

CASSA: 01
17-03-2005 15:39
N.SCON.N FISC 11
NON FISCALE
```

VISUALIZZAZIONE DEL PREZZO ATTRIBUITO AD UN REPARTO O AD UN PLU

Sia all'interno sia all'esterno di uno scontrino di vendita, è possibile visualizzare il prezzo attribuito ad un REPARTO o ad un PLU.

Deve essere stata effettuata la programmazione dei reparti interessati

Esempi

TASTIERA

V. PREZZO **REP 2**

⇒ È visualizzato il prezzo memorizzato nel reparto 2. Nel caso in cui sia memorizzato il prezzo a listino 1 e a listino 2, sarà visualizzato il prezzo secondo il listino selezionato in quel momento.

VISUALIZZAZIONE DEL TOTALE PRECEDENTE

Durante la compilazione di uno scontrino di vendita visualizza il totale dello scontrino precedentemente emesso, oppure a scontrino chiuso, il totale **dell'ultimo scontrino emesso**.

Esempi

Apertura scontrino con vendita di un articolo al prezzo programmato sul REPARTO 1, visualizzazione del totale dello scontrino precedentemente chiuso, e continuazione della vendita in corso

REPARTO 1 **SHIFT** **V.T.PREC.** **C** *terminare la transazione...*

VISUALIZZAZIONE DEL TOTALE CONTANTE IN CASSA

Tale funzione consente di visualizzare il totale contante in cassa

Esempi

Visualizzazione del totale contante sia a scontrino aperto che a scontrino chiuso

SHIFT **V.T.CASS**

UTILIZZO DEL LETTORE DI CODICI A BARRE

Il lettore ottico è in grado di leggere le principali codifiche a barre quali:

- UPC A / UPC-E
- EAN 13 / EAN 8
- CODE 39 (Lunghezza 5-32)
- CODICE FARMACEUTICO (Lunghezza 9)

Per effettuare la lettura dei codici, posizionare il lettore a contatto con l'etichetta applicata sul prodotto e contenente il codice. Una segnalazione acustica segnala l'avvenuta lettura.

LETTURA MANUALE DEL CODICE

Il misuratore fiscale permette anche l'inserimento manuale del codice. Per eseguire questa operazione devono essere programmati tre tasti, uno per ogni tipo di codice come riportato nella seguente tabella.

Tasti	Codice a barre
Tasto A	EAN / UPC
Tasto B	C39
Tasto C	FARM

Parametri programmabili	Codice di programmazione
Programmazione dei tasti	☛ 251 - 252
Programmazione della stampa del codice articolo sullo scontrino di vendita	☛ 359
Abilitazione alla segnalazione acustica di avvenuta lettura del codice a barre	☛ 356

Esempi

Introduzione manuale di un codice COD39 durante una vendita.

B [codice C39] **PLU** *proseguire la transazione...*

EMMISSIONE DI FATTURE (RF) / RICEVUTE FISCALI

Il misuratore fiscale, attraverso la collegabilità ad una stampante o slip printer esterna, è in grado di gestire l'emissione di Fatture (RF) o Ricevute fiscali su moduli singoli estendendo così l'uso della macchina anche agli esercizi nei quali è necessario rilasciare documenti di questo tipo.

La stampante di riferimento è un modello tipo "Olivetti PR4 SL", "Epson TM 290/295" o "STAR SP 298".

I documenti emessi sono identificati da un numero progressivo generato attraverso due contatori gestionali (rispettivamente per Ricevute fiscali e per Fatture (RF)) indipendenti da quelli relativi agli scontrini fiscali e gestionali.

È inoltre prevista la gestione di documenti su più pagine con numerazione automatica progressiva.

Le transazioni vengono gestite dal punto di vista operativo come nel caso delle vendite con scontrino fiscale. I descrittori stampati dei beni registrati sono però sempre integrati con l'indicazione della quantità.

La contabilizzazione delle transazioni è effettuata sulla base della quantità e degli importi memorizzati o impostati e della aliquota IVA di competenza.

I corrispettivi relativi alle operazioni di vendita sono cumulati ai fini fiscali in un unico totalizzatore giornaliero indipendentemente dal tipo di documento emesso (scontrino fiscale, ricevuta fiscale, fattura (RF)).

Nel caso di Fattura, il Totale del documento emesso è sempre automaticamente integrato dalla indicazione dettagliata del totale imponibile e del totale imposta per ognuna delle aliquote movimentate.

In alternativa rispetto allo scontrino fiscale, è possibile eseguire la funzione di Reso Merce tramite fattura.

La stampa del documento su slip printer non è contestuale ma viene eseguita in modo completo dopo le operazioni di vendita, al termine delle impostazioni di pagamento.

Le singole transazioni sono invece riportate, in modo contestuale rispetto alle operazioni impostate, su uno scontrino non fiscale, con l'indicazione "COPIA FATTURA (RF)" o "COPIA RICEVUTA" seguita dal numero del documento.

Lo scontrino non fiscale consentirà di monitorare l'impostazione delle operazioni e potrà essere chiuso con una o più forme di pagamento previste, ivi compreso il pagamento con Corrispettivi non riscossi nei casi consentiti dalla legge.

Nel caso di Nota di Credito gestita tramite Fattura l'indicazione iniziale sarà "COPIA FATTURA (RF), numero del documento, NOTA DI CREDITO".

Il layout del documento non fiscale è identico a quello previsto per la Nota di Credito gestita tramite scontrino, mentre quello relativo al documento emesso tramite slip printer segue le regole delle normali fatture, ma include le indicazioni iniziali già previste per lo scontrino di Reso (codice pratica, causale e riferimento documento di vendita). Il riferimento documento di vendita, in caso di Nota di Credito tramite Fattura, può essere indifferentemente Scontrino Fiscale, Ricevuta Fiscale o Fattura.

In qualunque momento antecedente la chiusura dello scontrino non fiscale sarà possibile annullare l'operazione. Sarà inoltre possibile, in caso di malfunzionamento della stampante, ripetere l'operazione di stampa della Fattura o Ricevuta senza ripetizione delle impostazioni (e nuova emissione dello scontrino non fiscale).

Dal momento che ogni Fattura (RF) o ricevuta fiscale vengono stampate solo alla fine dello scontrino di vendita, il misuratore fiscale memorizza le transazioni per un massimo di 200 righe. Se si supera tale capacità, la macchina genera una segnalazione di errore e le uniche operazioni ammesse sono quelle di pagamento o di annullamento dello scontrino.

La procedura, attivata attraverso il tasto funzione relativo in assetto REG dopo aver inserito il modulo da stampare nella stampante o slip printer, provoca l'apertura di uno scontrino non fiscale ed attiva la memorizzazione delle transazioni da riportare sul documento fiscale stampato su slip printer.

Sono ammessi, oltre ai comandi di vendita, funzioni quali SCONTI, MAGGIORAZIONI, BONIFICI ecc..

La procedura può essere annullata in qualsiasi momento antecedente l'impostazione di un pagamento attraverso la funzione **SHIFT AN.SCTR** ; lo scontrino non fiscale viene chiuso con l'operazione automatica di **CORREZIONE** secondo le modalità già previste per l'annullamento degli scontrini fiscali.

La chiusura delle operazioni di pagamento (sono ammesse tutte le forme di pagamento previste dal misuratore fiscale) attiva l'emissione del documento sulla slip printer.

Al termine della stampa della Fattura o Ricevuta fiscale (andata a buon fine) viene chiuso ed espulso lo scontrino non fiscale.

Nel caso di P.C.N.R. e "nota di credito" il documento di riferimento può essere uno scontrino, una ricevuta o una fattura; ne consegue che l'introduzione del numero sarà preceduta dai tasti **SHIFT. RICEV.** nel caso di ricevuta, **FATT.** nel caso di fattura oppure; nel caso dello scontrino sarà sufficiente digitare il numero.

Funzioni disponibili

- | | |
|----|---|
| 1 | Emissione fattura |
| 2 | Emissione ricevuta |
| 3 | Emissione fattura con "corrispettivo non riscosso" |
| 4 | Emissione ricevuta con "corrispettivo non riscosso" |
| 5 | Annula stampa fattura |
| 6 | Annula stampa ricevuta |
| 7 | Emissione fattura con P.C.N.R. |
| 8 | Emissione ricevuta con P.C.N.R. |
| 9 | Emissione "Nota di credito" tramite fattura |
| 10 | Emissione "Nota di credito" tramite Ricevuta |

	Parametri programmabili	Codice di programmazione
1-10	Programmazione della gestione dei documenti.	950

Esempi:

Introdurre nella stampante il modulo per fattura o ricevuta da stampare

1	FATT. X COD.FISC. [impostazione cod. fisc o p.iva del cliente] X [impostazione dati di vendita] [chiusura con forma di pagamento]
2	SHIFT RICEV. X COD.FISC. [impostazione cod. fisc o p.iva del cliente] X [impostazione dati di vendita] [chiusura con forma di pagamento]
3	FATT. X COD.FISC. [impostazione cod. fisc o p.iva del cliente] X [impostazione dati di vendita] C.N.RISC.
4	SHIFT RICEV. X COD.FISC. [impostazione cod. fisc o p.iva del cliente] X [impostazione dati di vendita] C.N.RISC.
5	FATT. X COD.FISC. [impostazione cod. fisc o p.iva del cliente] X [impostazione dati di vendita] AN.SCTR
6	SHIFT RICEV. X COD.FISC. [impostazione cod. fisc o p.iva del cliente] X [impostazione dati di vendita] AN.SCTR
7	FATT. P.C.N.R. COD.FISC. [impostazione cod. fisc o p.iva del cliente] X [impostazione riferimento sctr / ricevuta / fattura] X [impostazione dati di vendita] [chiusura con forma di pagamento]
8	SHIFT RICEV. P.C.N.R. COD.FISC. [impostazione cod. fisc o p.iva cliente] X [impostazione riferimento sctr / ricevuta / fattura] X [impostazione dati di vendita] [chiusura con forma di pagamento]
9	FATT. RESO COD.FISC. [impostazione cod. fisc o p.iva del cliente] X [impostazione riferimento sctr / ricevuta / fattura] X [impostazione dati di vendita] [chiusura con forma di pagamento]
10	SHIFT RICEV. RESO COD.FISC. [impostazione cod. fisc o p.iva cliente] X [impostazione riferimento sctr / ricevuta / fattura] X [impostazione dati di vendita] [chiusura con forma di pagamento]

-
- ⇒ L'introduzione del CODICE FISCALE o P.IVA del cliente, e' facoltativa.
Nel caso di FATTURA o RICEVUTA, dopo il tasto **FATT.** o **SHIFT RICEV.** premere **X**
 - ⇒ Si desidera introdurre piu' speditamente la sequenza numerica della P.IVA utilizzando i tasti alfanumerici come tasti numerici, assegnare il codice funzione 9 ad un tasto di tastiera e quindi, prima di inserire la P.IVA, digitare il tasto programmato (SET251).
 - ⇒ Se dopo aver premuto il tasto di pagamento compare il messaggio "INSERIRE MODULO", e' perché non e' stato inserito il modulo nella stampante. Introdurlo ; sarà avviata automaticamente la stampa.
 - ⇒ Se le transazioni superano le righe previste per il corpo del testo, la stampante espelle il modulo, si avverte una segnalazione acustica e compare il messaggio "INSERIRE MODULO". Introdurre un nuovo modulo; sarà avviata automaticamente la stampa.
Se la stampante non espelle il modulo, il messaggio sarà "RIMUOVERE MODULO"; rimuovere il modulo dalla stampante e procedere con l'introduzione di un nuovo modulo.
 - ⇒ Se le righe stampabili superano il limite di 200 previsto per ogni singola Fattura (FR) o Ricevuta fiscale, compare il segnale di errore. Premere **C** chiudere lo scontrino o annullarlo.
 - ⇒ Se durante la stampa della Fattura (RF) o Ricevuta fiscale, la stessa si arresta e compare il messaggio "INSERIRE MODULO" e' perché , pur essendo presente, il modulo e' troppo piccolo e quindi non riesce a contenere tutte le righe previste in stampa. In questo caso introdurre un modulo di dimensioni appropriate. I dati vengono ristampati dall'inizio.
 - ⇒ Per recuperare un errore che si e' eventualmente verificato sulla stampante collegata, procedere come di seguito :
spegnere la stampante, controllare le connessioni con il misuratore fiscale, riaccendere la stampante, premere il tasto **C**. Dopo tre tentativi il documento verrà comunque annullato.
-

Vendita con emissione di una fattura ①

Scontrino "copia fattura"

ERBORISTERIA
GIANINO
VIA ROMA 8 - PARMA
TEL. 0532-78734
P.IVA 12345678903

NON FISCALE EURO
COPIA FATTURA(RF)
N. 1

REPARTO_1 10,00
REPARTO_2 20,00
TOTALE EURO 30,00
CONTANTE 30,00
C.F. RSSCRL30A01L219B

CASSA: 01
13-10-2005 11:48
N.SCONTR.NON FISC 1
NON FISCALE

Fattura

ERBORISTERIA
GIANINO
VIA ROMA 8 - PARMA
TEL. 0532-78734

COD. FISCALE CLIENTE : RSSCRL30A01L219B
QUANTITA' DESCRIZIONE IMPORTO IVA
EURO
1 REPARTO_1 10,00 A
1 REPARTO_2 20,00 B

TOTALE CORRISP. (EURO) 30,00
PAGATO (EURO) 30,00
NON PAGATO (EURO) ** *** **

IVA % IMPONIBILE IMPOSTA
A 10,00 9,09 0,91
B 20,00 16,67 3,33

DATA 13-10-2005
FATTURA(RF) NUMERO 1
PAGINA 1 DI 1

Vendita con emissione di una ricevuta ②

Scontrino "copia fattura"

ERBORISTERIA
GIANINO
VIA ROMA 8 - PARMA
TEL. 0532-78734
P.IVA 12345678903

NON FISCALE EURO

COPIA RICEVUTA
N. 1

REPARTO_1	10,00
REPARTO_2	20,00
TOTALE EURO	30,00
CONTANTE	30,00
C.F.	RSSCRL30A01L219B

CASSA:	01
13-10-2005	11:49
N.SCONTR.NON FISC	2
NON FISCALE	

Ricevuta

ERBORISTERIA
GIANINO
VIA ROMA 8 - PARMA
TEL. 0532-78734

COD. FISCALE CLIENTE : RSSCRL30A01L219B

QUANTITA'	DESCRIZIONE	IMPORTO EURO
1	REPARTO_1	10,00
1	REPARTO_2	20,00

TOTALE CORRISP. (EURO) 30,00
PAGATO (EURO) 30,00
NON PAGATO (EURO) ** *** **

DATA	13-10-2005
RICEVUTA NUMERO	1
PAGINA	1 DI 1

Nota di credito con emissione di "fattura" ®

Scontrino "copia nota di credito"

ERBORISTERIA
GIANINO
VIA ROMA 8 - PARMA
TEL. 0532-78734
P.IVA 12345678903

NON FISCALE EURO

COPIA FATTURA(RF)
N. 6
NOTA DI CREDITO

*Cd.RM005/00027 24-10-05
CAUSALE: NOTA DI CREDITO
RIF.SC.FISC. 1
DEL 24-10-2005

REPARTO_1	10,00
*IMP 9,09	
*IVA 10,00% : 0,91	
REPARTO_2	15,00
*IMP 12,50	
*IVA 20,00% : 2,50	

TOTALE EURO 25,00
CONTANTE 25,00
C.F. RSSCRL30A01L219B

CASSA: 01
24-10-2005 14:40
H.SCONTR.NON FISC 5
NON FISCALE

Fattura "nota di credito"

ERBORISTERIA
GIANINO
VIA ROMA 8 - PARMA
TEL. 0532-78734

*Cd.RM005/00027 24-10-05
CAUSALE: NOTA DI CREDITO
RIF.SC.FISC. 1 DEL 24-10-2005
COD. FISCALE CLIENTE : RSSCRL30A01L219B

QUANTITA'	DESCRIZIONE	IMPORTO	TOTALE	IVA
			EURO	
1	REPARTO_1	10,00		A
1	REPARTO_2	15,00		B

TOTALE CORRISP. (EURO) 25,00
PAGATO (EURO) 25,00
NON PAGATO (EURO) ** *** **

IVA %	IMPONIBILE	IMPOSTA
A 10,00	9,09	0,91
B 20,00	12,50	2,50

DATA 24-10-2005
FATTURA(RF) NUMERO 6
PAGINA 1 DI 1

10. UTILIZZO DEL GIORNALE DI FONDO ELETTRONICO (DGFE)

INIZIALIZZAZIONE DI UN DGFE NUOVO O CANCELLATO

All' inserimento di un DGFE nuovo o cancellato, perché "antecedente" al periodo di conservazione richiesto dalla legge (vedi paragrafo successivo), il misuratore ne richiede l'inizializzazione.









L'inizializzazione effettua l'associazione univoca tra il dispositivo ed il misuratore fiscale stesso e prevede la registrazione, sul DGFE, delle seguenti informazioni:

- matricola del misuratore fiscale
- P.IVA dell'esercente
- numero identificativo, progressivo rispetto a quello di eventuali altri dispositivi già utilizzati sullo stesso apparecchio
- data dell'inizializzazione

Inoltre gli estremi dell'operazione vengono registrati anche sulla memoria fiscale del Misuratore.

ATTENZIONE: prima di effettuare la procedura di inizializzazione di un nuovo dispositivo è necessario "chiudere" il DGFE esaurito o che si vuole sostituire eseguendo il rapporto di chiusura fiscale Z10 prima di rimuoverlo, in modo da completare la registrazione delle operazioni pendenti, effettuate dopo l'ultima chiusura eseguita.

Procedura operativa

1.		Aprire lo sportellino del vano di introduzione del DGFE, inserire il dispositivo, quindi chiudere lo sportellino.	Il display visualizza "GIORN. NO INIZ"
2.			E' richiesta la conferma della P.IVA presente sul misuratore fiscale.
3.		X	Comando di conferma. La P.IVA viene confermata e puo' essere avviata la procedura di inizializzazione.
		C	Comando di introduzione della nuova P.IVA. Su display operatore viene visualizzata la P.IVA corrente.
4.		[CARATTERI NUMERICI] X	Introduzione e convalida della nuova P.IVA. E' richiesta la conferma all'avvio della procedura di inizializzazione.
5.		X	Avvio della procedura di inizializzazione.
		C	Comando di annulla. Il misuratore fiscale ritorna al passo 2 della procedura operativa
6.			Il misuratore fiscale e' pronto a lavorare.

- ⇒ Se il rapporto di chiusura giornaliera sul DGFE precedente non è stato eseguito, il misuratore fiscale richiederà di reinserirlo e di eseguire il rapporto fiscale di chiusura giornaliera.
Se questa operazione non viene effettuata il misuratore fiscale non consente alcuna nuova inizializzazione.
In questo caso, la procedura di sblocco deve essere attivata da un tecnico autorizzato il quale forzerà l'esecuzione di un rapporto fiscale che determinerà la registrazione delle operazioni pendenti sulla sola memoria fiscale.

SOSTITUZIONE DEL DGFE

Il DGFE deve essere sostituito nel caso in cui venga raggiunta la sua capacità massima di memoria.

La sostituzione del dispositivo è subordinata alla completa registrazione delle operazioni effettuate e quindi all'esecuzione di un rapporto di chiusura fiscale Z10.

ESAURIMENTO DELLA MEMORIA DEL DGFE

Il misuratore fiscale esegue automaticamente le verifiche sulla quantità di memoria residua sul DGFE effettuando due diversi controlli.

Il primo controllo consente all'utente di definire una soglia personalizzabile di "quasi fine memoria"; il raggiungimento della soglia programmata è segnalato attraverso un messaggio stampato in appendice al rapporto di chiusura fiscale e ripetuto ad ogni chiusura fino alla sostituzione del DGFE corrente.

Il secondo controllo determina, al raggiungimento di una soglia prefissata e non modificabile, il blocco di tutte le operazioni di registrazione fiscale, la richiesta di chiusura obbligatoria dei dati correnti e di sostituzione del DGFE esaurito.

Per variare l'impostazione di fabbrica del valore di soglia di quasi fine memoria fare riferimento al Capitolo PROGRAMMAZIONE.

LETTURA E STAMPA DEL CONTENUTO DEL DGFE

Il misuratore fiscale consente di ricercare e stampare il contenuto del giornale elettronico secondo i seguenti criteri:

- per data
- tra due date
- per numero scontrino
- tra due numeri di scontrini
- tutto il giornale

La funzione di ricerca e stampa dei dati del DGFE può essere effettuata:

- sul dispositivo corrente, cioè attivo in quel momento
- su dispositivi precedentemente utilizzati dal misuratore ed archiviati
- su dispositivi utilizzati ed archiviati su misuratori fiscali diversi, ma dello stesso modello

La stampa dei dati selezionati viene fornita senza il logotipo fiscale all'interno di un documento non fiscale e quindi non riportati sul giornale di fondo.

La funzione di lettura e stampa del DGFE effettua automaticamente anche il controllo sull'integrità dei dati: se il DGFE è proprio della macchina, il misuratore verificherà che l'impronta letta dal giornale sia equivalente alla stringa memorizzata in memoria fiscale (controllo di "Autenticità"); se il DGFE non è stato registrato su quella specifica macchina, il misuratore verificherà che l'impronta letta dal giornale sia coerente con i dati stessi (controllo di "Integrità").

L'esito della verifica è anch'esso riportato in stampa.

L'impronta è il risultato di calcoli matematici eseguiti sui dati di vendita e di chiusura registrati sul DGFE. L'impronta viene calcolata all'atto della registrazione dei dati e viene registrata sia sul giornale di fondo elettronico che nella memoria fiscale, sotto forma di stringa di caratteri.

La funzione di lettura e stampa può essere interrotta attraverso la pressione del tasto **C**.

SCONTRINO DI LETTURA DEL DGFE

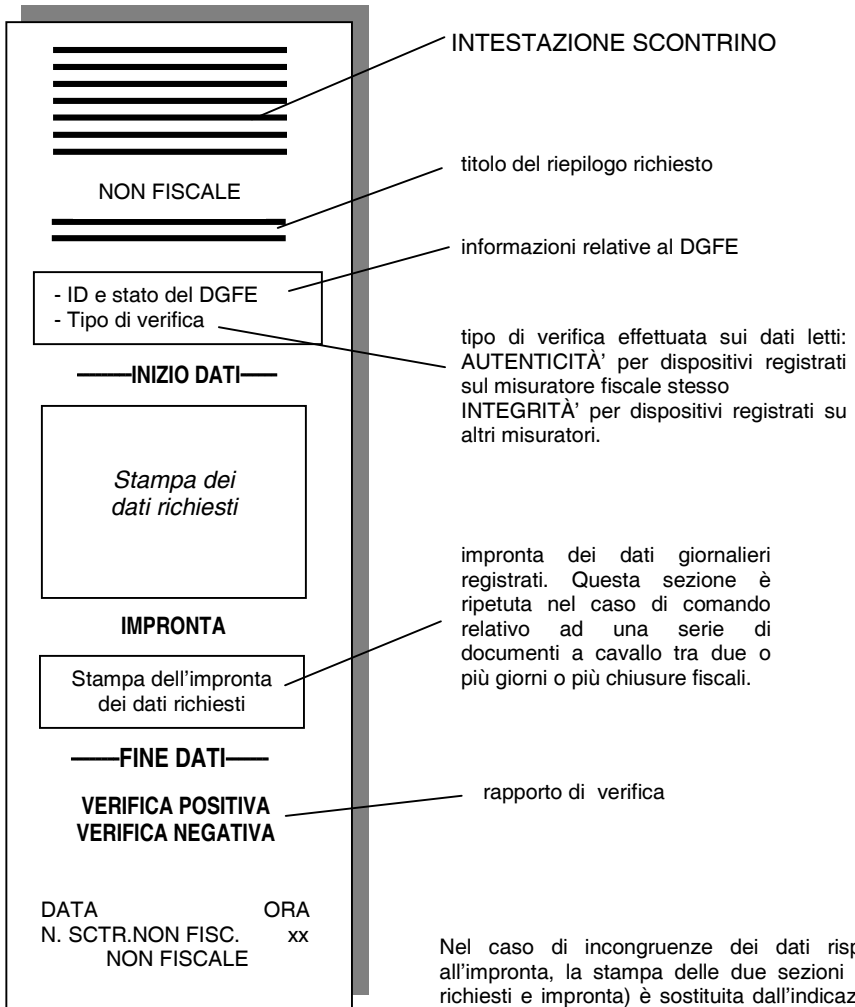

Nel caso di incongruenze dei dati rispetto all'impronta, la stampa delle due sezioni (dati richiesti e impronta) è sostituita dall'indicazione "ERRORE INTEGRITA'".

Nel caso di dispositivo registrato su altri misuratori, il controllo è limitato alla sola 'INTEGRITA' e la scritta IMPRONTA è riportata in stampa racchiusa tra parentesi.

LETTURA RAPIDA DEL DGFE CON IL TASTO



Il tasto  consente di accedere, in assetto REG, in modo rapido al giornale di fondo elettronico e di stampare gli ultimi “nn” scontrini fiscali emessi nella giornata in funzione della programmazione del periodo effettuata in assetto SET :

- ultimo scontrino fiscale emesso nella giornata
- ultimi “nn” scontrini fiscali emessi nella giornata
- tutti gli scontrini fiscali emessi nella giornata

Per variare la programmazione di fabbrica fare riferimento al Capitolo 13 - PROGRAMMAZIONE.

Procedura operativa

❖ Misuratore fiscale in assetto REG

1.



Avvio della stampa

STAMPA SCONTRINI FISCALI / NON FISCALI DI UNA CERTA DATA

Stampa di tutti gli scontrini fiscali / non fiscali emessi in una certa data.

❖ Misuratore fiscale in assetto SET

Procedura operativa

- | | | | |
|----|---|------------------------------|--|
| 1. | ☛ | 4 5 2 / 4 5 5 x | |
| 2. | ☛ | [CARATTERI NUMERIC] x | Introduzione della data |
| 3. | ☛ | [CARATTERI NUMERIC] | Introduzione della chiusura fiscale di riferimento |
| 4. | ☛ | x | Avvio della stampa |
-

**Esempio : stampa di tutti gli scontrini fiscali emessi il 06-07-05
(chiusura fiscale n° 1)**

ERBORISTERIA
GIANINO
VIA ROMA 8 - PARMA
TEL. 0532-78734
P.IVA 12345678903

NON FISCALE
RAPPORTO D.G.F.E.

SCONTRINI FISCALI
DEL 06-07-2005
(CHIUS. FISC. N. 1)

MATR. BC 12345678
P.IVA 12345678903
INIZIALIZZAZIONE
FISCALIZZATO
NUMERO PROGRESSIVO 1

DATA DI INIZ. 27-06-2005
DATA ULTIMA REG. 06-07-2005
VERIFICA AUTENTICITA'

--- INIZIO DATI ---

REP_1	EURO	20,00
TOTALE EURO		20,00
CONTANTE		20,00

CASSA: 01
06-07-2005 08:32
N.SCONTR.FISC 1

REP_1	EURO	10,00
SCONTO 5,00%		-0,50
TOTALE EURO		9,50
CONTANTE		9,50

CASSA: 01
06-07-2005 08:33
N.SCONTR.FISC 2
DATI IN EURO

Titolo del rapporto richiesto

Dati di identificazione del D.G.F.E.

Tipo di verifica :
- Autenticita'
- Integrita'

Stampa dei dati richiesti

CORRISP. GIORN. 29,50
PROGR. CORRISP 355,25

SCONTI 0,50
N. 1
MAGGIORAZ. 0,00
N. 0
BONIFICI 0,00
N. 0
CORREZIONI 0,00
N. 0

NOTE DI CREDITO 0,00
N. 0
CORRISP. NON RISC. 0,00
CORRISP. RISCOSSI 29,50

N.SCONTR.FISC 3
N.LETT.MEM.FISC. 0
N.SCON.N FISC 0
N.DOC.(CL.II) 0

PROGR. AZZER. 10
NUM. RIPRISTINI 1

GIORN. ELETTRONICO
N. 1 DEL 27-06-2005
MATR. BC 12345678

CASSA: 01
06-07-2005 08:33
N.SCONTR.FISC 3
IMPRONTA
275D 7B76 B2EF 0947 0EE6
2A26 D8D3 D1EA 4964 A274

---- FINE DATI ----

RAPPORTO VERIFICA:
VERIFICA POSITIVA

06-07-2005 08:34
N.SCON.N FISC 1
NON FISCALE

Stampa dei dati richiesti

Caratteri dell'impronta dei corrispondenti dati registrati su D.G.F.E.

Esito dell'operazione di verifica

STAMPA DEL SINGOLO SCONTRINO FISCALE / NON FISCALE DI UNA CERTA DATA

Stampa di uno specifico scontrino fiscale emesso in una certa data.

❖ Misuratore fiscale in assetto SET

Procedura operativa

1. ➡ **4 5 3 / 4 5 6 x**
 2. ➡ **[CARATTERI NUMERIC] x** Introduzione del numero scontrino richiesto
 3. ➡ **[CARATTERI NUMERIC] x** Introduzione della data
 4. ➡ **[CARATTERI NUMERIC]** Introduzione della chiusura fiscale di riferimento
 5. ➡ **x** Avvio della stampa
-

**Esempio : stampa dello scontrino fiscale n°7 emesso il 27-06-05
(chiusura fiscale n° 1)**

ERBORISTERIA
GIANINO
VIA ROMA 8
PARMA
TEL. 0532-78743
P.IVA 12345678903

NON FISCALE
RAPPORTO D.G.F.E.

N. SCONTR. FISC
7 DEL 27-06-2005
(CHIUS. FISC. N. 1)

MATR. BC 12345678
P.IVA 12345678903
INIZIALIZZAZIONE
FISCALIZZATO
NUMERO PROGRESSIVO 1

DATA DI INIZ. 27-06-2005
DATA ULTIMA REG. 27-06-2005

VERIFICA
AUTENTICITA'

--- INIZIO DATI ---

REP_1	EURO	20,00
TOTALE EURO		20,00
CONTANTE		20,00

CASSA: 01
27-06-2005 13:26
N. SCONTR. FISC 7

IMPRONTA
160D 457E 668D B5B5 F814
B80C B779 0426 4AE2 B329

---- FINE DATI ----

RAPPORTO VERIFICA:
VERIFICA POSITIVA

27-06-2005 13:31
N. SCONTR. N. FISC 2
NON FISCALE

Titolo del rapporto
richiesto

Dati di
identificazione
del D.G.F.E.

Tipo di verifica :
- Autenticita'
- Integrita'

Scontrino fiscale del
quale e' stata
richiesta la stampa

Caratteri dell'impronta
dei corrispondenti dati
registrati su D.G.F.E.

Esito dell'operazione di
verifica









STAMPA SCONTRINI FISCALI / NON FISCALI DA N° DEL(DATA)

A N° DEL(DATA)

Stampa di tutti gli scontrini emessi da un numero di scontrino fiscale / non fiscale emesso in una certa data ad un numero di scontrino fiscale / non fiscale emesso in un'altra data.

❖ Misuratore fiscale in assetto SET

Procedura operativa

1.	 4 5 4 / 4 5 7 x	
2.	 [CARATTERI NUMERIC] x	Introduzione del numero scontrino
3.	 [CARATTERI NUMERIC] x	Introduzione della data
4.	 [CARATTERI NUMERIC] x	Introduzione della chiusura fiscale di riferimento
5.	 [CARATTERI NUMERIC] x	Introduzione del numero scontrino
6.	 [CARATTERI NUMERIC] x	Introduzione della data
7.	 [CARATTERI NUMERIC]	Introduzione della chiusura fiscale di riferimento
8.	 x	Avvio della stampa

Esempio : stampa di tutti gli scontrini fiscali emessi dal numero 1 del 29-06-05 (chiusura fiscale n°2), al numero 1 del 30-06-05 (chiusura fiscale n° 1)

Titolo del rapporto richiesto

Dati di identificazione del D.G.F.E.

Tipo di verifica :
- Autenticita'
- Integrita'

Stampa dei dati richiesti

```

ERBORISTERIA
GIANINO
VIA ROMA 8
PARMA
TEL. 0532-78743
P.IVA 12345678903

NON FISCALE
RAPPORTO D.G.F.E.

SCON.FISCALI DAL N.
1 DEL 29-06-2005
(CHIUS.FISC.N. 2)
AL NUMERO
1 DEL 30-06-2005
(CHIUS.FISC.N. 1)

MATR. BC 12345678
P.IVA 12345678903
INIZIALIZZAZIONE
FISCALIZZATO
NUMERO PROGRESSIVO 1
DATA DI INIZ. 27-06-2005
DATA ULTIMA REG. 30-06-2005
VERIFICA AUTENTICITA'

--- INIZIO DATI ---
EURO
REP_1 38,00
REP_1 STORNO -12,00
TOTALE EURO 26,00
CONTANTE 26,00

CASSA: 01
29-06-2005 14:02
N.SCONTR.FISC 1
DATI IN EURO
-----
    
```

```

CORRISP. GIORN. 26,00
PROGR. CORRISP. 186,75

SCONTI 0,00
N. MAGGIORAZ. 0
MAGGIORAZ. 0,00
N. BONIFICI 0
BONIFICI 0,00
N. CORREZIONI 1
CORREZIONI 12,00
    
```

```

NOTE DI CREDITO 0,00
N. CORRISP. NON RISC. 0
CORRISP. RISCOSSI 26,00
-----
    
```

```

N.SCONTR.FISC 2
N.LETT.MEM.FISC. 0
N.SCON.N FISC 0
N.DOC.(CL.II) 0
    
```

```

PROGR. AZZER. 6
NUM. RIPRISTINI 0
-----
    
```

```

GIORN. ELETTRONICO
N. 1 DEL 27-06-2005
MATR. BC 12345678
    
```

```

CASSA: 01
29-06-2005 14:02
N.SCONTR.FISC 2
IMPRONTA
82AB 70F4 7247 BE66 6D70
3A01 A306 4F59 C042 F33C
    
```

```

--- INIZIO DATI ---
EURO
REP_1 21,00
TOTALE EURO 21,00
CONTANTE 21,00
    
```

```

CASSA: 01
30-06-2005 14:04
N.SCONTR.FISC 1
IMPRONTA
712F AFE6 83FF 3947 EB4A
41C4 B9C1 58B4 10B7 833F
    
```

```

---- FINE DATI ----
    
```

```

RAPPORTO VERIFICA:
VERIFICA POSITIVA

30-06-2005 14:33
N.SCON.N FISC 1
NON FISCALE
    
```

Stampa dei dati richiesti

Caratteri dell'impronta dei corrispondenti dati registrati su D.G.F.E.

Caratteri dell'impronta dei corrispondenti dati registrati su D.G.F.E.

Esito dell'operazione di verifica

STAMPA INTEGRALE DEL D.G.F.E

Stampa del contenuto completo del DGFE.

❖ Misuratore fiscale in assetto SET

Procedura operativa

1.  **4 5 8**

2.  **x** Avvio della stampa

VISUALIZZAZIONE DELLO SPAZIO DISPONIBILE SUL DGFE

Visualizzazione su display operatore dello spazio ancora disponibile sul DGFE espresso in giorni, percentuale o megabyte (codice SET 364).

❖ Misuratore fiscale in assetto SET

Procedura operativa

1.  **4 6 1**

2.  **x** Visualizzazione dello spazio disponibile

3.   Per ritornare all'inizio dell'assetto SET

STAMPA DEI DATI DI IDENTIFICAZIONE DEL DGFE

Questa funzione consente di stampare i dati di identificazione completi del DGFE presente nel misuratore fiscale.

- Matricola del misuratore fiscale
- Stato di inizializzazione (specifica se l'inizializzazione e' avvenuta con macchina fiscalizzata o da fiscalizzare)
- Numero progressivo del dispositivo
- Data di inizializzazione
- Data di ultima registrazione
- Capacità di memoria ancora disponibile

❖ Misuratore fiscale in assetto SET

Procedura operativa

- | | |
|-------------------|--|
| 1. 4 6 0 x | Richiesta della conferma dell'operazione |
| 2. x | Avvio della stampa |
| C | Annulla la richiesta di stampa con rientro all'inizio dell'assetto SET |

Stato di inizializzazione : - Apprendimento - Fiscalizzato	ERBORISTERIA GIANINO VIA ROMA 8 PARMA TEL. 0532-78743 P.IVA 12345678903	Intestazione scontrino
	NON FISCALE GIORNALE DI FONDO MATR. BC 12345678 P.IVA 12345678903	Matricola del misuratore fiscale P.IVA dell'esercente
Spazio ancora disponibile su DGFE	INIZIALIZZAZIONE FISCALIZZATO NUMERO PROGRESSIVO 1	Nr. progressivo del D.G.F.E.
	DATA DI INIZ. 27-06-2005 DATA ULTIMA REG. 27-06-2005	Data di inizializzazione
Data - ora di emissione dello scontrino	SPAZIO LIBERO ANCORA 2000 GIORNI 27-06-2005 13:27	Data di ultima registrazione
	N.SCON.N FISC 1 NON FISCALE	Numero dello scontrino gestionale

STAMPA DEI DATI DI IDENTIFICAZIONE DGFE UTILIZZATI

Questa funzione consente di stampare i dati completi di identificazione di tutti i dispositivi multimedia card utilizzati nel misuratore fiscale fino a quel momento.

❖ Misuratore fiscale in assetto SET

Procedura operativa

1.  **4 5 1**

2.  **x**

Avvio della stampa







CANCELLAZIONE DEL DGFE

È possibile inizializzare un dispositivo MultiMedia Card già utilizzato solo allo scadere dei **due anni di conservazione** come previsto dalla legge.

Per inizializzare un dispositivo MultiMedia Card antecedente i due anni, occorre prima **cancellarlo**.

Nota: Non è possibile cancellare ed inizializzare il dispositivo di un'altra macchina oppure un dispositivo entro due anni dalla data di ultima registrazione.

Procedura operativa

1.  Aprire lo sportellino del vano di introduzione del dispositivo MultiMedia Card, inserire il dispositivo, quindi chiudere lo sportellino.
 2.   Il misuratore fiscale si posiziona in assetto SET
 3.   Selezione della funzione di CANCELLAZIONE
Il misuratore chiede la conferma all'operazione
 4.   Avvio della procedura di CANCELLAZIONE
Annulla la richiesta di CANCELLAZIONE
-

11. RAPPORTI GIORNALIERI E PERIODICI

I rapporti giornalieri e periodici riassumono i dati delle vendite e ogni altra operazione inerente movimenti di cassa, valute ecc. I rapporti sono di natura gestionale e fiscale.

Quelli gestionali, eseguibili in qualsiasi momento, sono di semplice lettura e non influenzano la memoria fiscale. Al contrario, il rapporto fiscale influenza la memoria fiscale e deve essere eseguito obbligatoriamente tutti i giorni nell'assetto Z.

Tutti i rapporti hanno un codice individuale di esecuzione.

La maggior parte dei rapporti ha un doppio codice di esecuzione che permette di distinguere due livelli di periodicità (giornaliero e periodico). Per esempio si può decidere che si vuole eseguire il rapporto dei reparti sia tutti i giorni (in questo caso si userà il codice giornaliero), sia ogni settimana (in questo caso si userà il codice periodico).

A parte il rapporto fiscale, tutti gli altri sono eseguibili :

- in assetto X senza "azzeramento dei totalizzatori"
- in assetto Z con "azzeramento dei totalizzatori". L'azzeramento e' effettuato dopo l'esecuzione dei soli rapporti periodici.

RAPPORTI GIORNALIERI IN ASSETTO "X"

Sono esposti i dati relativi alle operazioni eseguite nella giornata .

RAPPORTI PERIODICI IN ASSETTO "X"

Sono esposti i dati relativi alle operazioni di vendita eseguite nelle giornate precedenti quella in corso.

RAPPORTI GIORNALIERI IN ASSETTO "Z"

Sono esposti i dati relativi alle operazioni di vendita eseguite nella giornata. Devono essere eseguiti prima dell'esecuzione del rapporto di chiusura giornaliera Z10 relativo alla giornata stessa.

RAPPORTI PERIODICI IN ASSETTO "Z"

Sono esposti i dati relativi alle operazioni di vendita eseguite nelle giornate precedenti quella in corso; all'uscita dall'assetto "Z", saranno azzerati i totalizzatori esposti nei rapporti eseguiti.

A fine giornata, dopo l'esecuzione del rapporto di chiusura fiscale Z10, per eseguire i rapporti periodici aggiornati con i dati della giornata, e' necessario uscire dall'assetto Z , rientrare ed avviare i rapporti periodici desiderati.

Dopo l'esecuzione del rapporto fiscale Z10 e all'uscita dall'assetto "Z" il misuratore fiscale :

- aggiorna in modo irreversibile la memoria fiscale
- somma gli archivi organizzati su base periodica con gli archivi gestionali organizzati su base giornaliera
- azzerà gli archivi gestionali organizzati su base giornaliera

La tabella che segue elenca i rapporti possibili e il loro codice di esecuzione.

RAPPORTO	ASSETTO X		ASSETTO Z	
	Giornaliero	Periodico	Giornaliero	Periodico
Reparti	1	11	1	11
PLU	2	12	2	12
PLU ordinato per rep.	3	13	3	13
Gestionale	4	14	4	14
Movimenti di cassa	5	15	5	15
Vendite per ora	6		6	
Scorporo imposta		20		20
Valute	7	17	7	17
Rapporto fiscale			10	
PLU ad accesso lettore di codici a barre	9	19	9	19
Fatture (RF) / Ricevute fiscali	18	28	18	28
Esecuzione automatica	8	8	8	8

STAMPA DEI RAPPORTI IN ASSETTO X

In questa sezione sono fornite le procedure per la stampa dei diversi rapporti possibili con il misuratore fiscale in "assetto X".

La stampa può essere interrotta premendo il tasto **C** oppure premendo il tasto di cambio assetto .

RAPPORTO DEI REPARTI

Funzioni disponibili

Stampa del rapporto giornaliero dei reparti. Il rapporto permette di conoscere nel dettaglio l'insieme di tutte le vendite eseguite nella giornata divise per reparto con l'importo relativo agli sconti e alle maggiorazioni praticati per ogni singolo reparto.

Procedura operativa

1. **1 X**

Avvio della stampa

ERBORISTERIA GIANINO VIA ROMA 8 PARMA TEL. 0532-78734 P.IVA 02298700010	
NON FISCALE RAPPORTO REPARTI "X" GIORNALIERO	
Numero e descrizione del reparto	01-REPARTO_1 LISTINO 1
	13,00
	1
	SCONTO
	1
	1,00
	MAGGIOR.
	1
	4,00
Numero e descrizione del gruppo merceologico a cui appartiene il reparto 1	01-VENDUTO AL NETTO DI SCONTI/MAGG. 100,00%
	1
	13,00
Percentuale delle vendite sul gruppo 1 rispetto al totale e totale del venduto sul gruppo 1	00-GRUPPO NON GESTITO 100,00%
	13,00

	TOTALE REPARTI 13,00
	CASSA: 01
	11-05-2006 09:35
	N.SCONTR.NON FISC 3
	NON FISCALE

Numero delle vendite su reparto 1 con listino 1.

Totale del venduto su reparto 1 con listino 1. Sono contabilizzati gli sconti e le maggiorazioni.

Numero sconti praticati sul reparto1 con listino1.

Importo degli sconti praticati sul reparto1 con listino 1.

Numero maggiorazioni praticate sul reparto1 con listino1.

Importo delle maggiorazioni praticate sul reparto1 con listino 1.

Numero delle vendite su reparto 1.

Totale del venduto su reparto 1. Sono contabilizzati gli sconti e le maggiorazioni.

RAPPORTO RELATIVO A TUTTI I PLU

Funzioni disponibili

Stampa del rapporto giornaliero dei PLU (da 1 a 250). Il rapporto permette di conoscere nel dettaglio l'insieme di tutti i dati contabili relativi ai PLU.

Procedura operativa

1.  **2 X**

Avvio della stampa

Descrizione del PLU	Quantità delle vendite su PLU_1 a listino 1	Totale del venduto su PLU_1 a listino 1
ERBORISTERIA GIANINO VIA ROMA 8 - PARMA TEL. 0532-78734 P.IVA 12345678903		
NON FISCALE RAPPORTO PLU "X" GIORNALIERO		
PLU_1		
LISTINO 1	1	
	5,20	
LISTINO 2	1	
	3,50	
PLU_2		
LISTINO 1	1	
	3,40	
LISTINO 2	1	
	6,50	
PLU_3		
LISTINO 1	1	
	3,20	
LISTINO 2	1	
	7,60	

TOTALE PLU	29,40	Totale del venduto su tutti i PLU
CASSA:	01	
18-11-2005	11:41	
N.SCONTR.NON FISC	1	
NON FISCALE		

RAPPORTO DEI PLU ORDINATO PER REPARTO

Funzioni disponibili

Stampa del rapporto giornaliero dei PLU ordinati per reparto. Il rapporto permette di conoscere nel dettaglio l'insieme di tutte le vendite dei PLU effettuate nella giornata suddivise per reparti.

Procedura operativa

1.  **3 X**

Avvio della stampa

Descrizione del PLU	PLU	Quantità	Prezzo Unitario	Totale	Descrizione
	ERBORISTERIA GIANINO VIA ROMA 8 - PARMA TEL. 0532-78734 P.IVA 12345678903				
	NON FISCALE RAPPORTO PLU "X" ORDINATI PER REPARTO GIORNALIERO				
	PLU_1				Quantità delle vendite su PLU_1 a listino 1
	LISTINO 1	1			
			5,20	5,20	Totale del venduto su PLU_1 a listino 1
	LISTINO 2	1			
			3,50	3,50	
Numero e descrizione del reparto a cui e' associato il PLU 1	01-PANINO	2			Quantità delle vendite su REPARTO 01
			8,70	8,70	Totale del venduto su REPARTO 01
	PLU_2				
	LISTINO 1	1			
			3,40	3,40	
	LISTINO 2	1			
			6,50	6,50	
	02-CAFFE'	2			
			9,90	9,90	
	PLU_3				
	LISTINO 1	1			
			3,20	3,20	
	LISTINO 2	1			
			7,60	7,60	
	03-CD MUSICALE	2			
			10,80	10,80	
	TOTALE PLU			29,40	Totale del venduto su tutti i PLU
	CASSA:			01	
	18-11-2005			11:41	
	N.SCONTR.NON FISC			2	
	NON FISCALE				

RAPPORTO GESTIONALE

Funzioni disponibili

Stampa del rapporto giornaliero gestionale. Il rapporto permette di conoscere quante operazioni sono state fatte nella giornata in termini di quantità e di ammontare sia delle vendite quanto dei bonifici, degli storni ecc.

Procedura operativa

-
1.  **4 X** Avvio della stampa
-

ERBORISTERIA
 GIANINO
 VIA ROMA 8
 PARMA
 TEL. 0532-78734
 P.IVA 12345678903

NON FISCALE
 RAPPORTO GESTIONALE "X"
 GIORNALIERO

IVA 1 : 5,00%
 VENDUTO 80,00
 RESO MERCE -10,00
 CORRISP. NON RISCOSSI 10,00
 CORRISPETTIVI RISCOSSI 80,00
 IMPONIBILE 76,19
 IMPOSTA 3,81

IVA 2 : 10,00%
 VENDUTO 63,60
 RESO MERCE -8,00
 CORRISP. NON RISCOSSI 8,00
 CORRISPETTIVI RISCOSSI 63,60
 IMPONIBILE 57,82
 IMPOSTA 5,78

IVA 3 : 8,00%
 VENDUTO 6,07
 RESO MERCE -1,50
 CORRISP. NON RISCOSSI 1,50
 CORRISPETTIVI RISCOSSI 6,07
 IMPONIBILE 5,62
 IMPOSTA 0,45

TOTALE VENDUTO 149,67
 TOTALE RESO -19,50
 TOT. CORRISP. NON RISC. 19,50
 TOT. CORRISP. RISCOSSI 149,67
 TOTALE IMPONIBILI 139,63
 TOTALE IMPOSTE 10,04

SCONTI 2
 0,48
 MAGGIORAZIONI 1
 0,15
 BONIFICI 1
 1,50
 STORNI 1
 1,50
 CORREZIONI 2
 21,00

CLIENTI SERVITI 8
 CASSA: 01
 03-05-2005 15:22
 N.SCON.N FISC 4
 NON FISCALE

Dettaglio per ogni aliquota iva degli eventuali Corrispettivi Non Riscossi e del valore del Reso (in funzione dell'abilitazione della relativa funzione fiscale) del periodo, utilizzabili per il calcolo delle imposte.

Riepilogo generale dei totali e delle operazioni eseguite.

RAPPORTO DEI MOVIMENTI DI CASSA

Funzioni disponibili

Stampa del rapporto giornaliero dei movimenti di cassa. Il rapporto consente di conoscere tutti i movimenti di cassa effettuati nella giornata.

Procedura operativa

-
1.  **5 X** Avvio della stampa
-

ERBORISTERIA
 GIANINO
 VIA ROMA 8
 PARMA
 TEL. 0532-78734
 P.IVA 12345678903

NON FISCALE
 MOVIMENTI CASSA "X"
 GIORNALIERO

CONTANTE	8
ASSEGNI	156,75
CREDITO	2
C. CRED_1	54,00
BANCOMAT	1
NON PAG.	22,00
N. P. PASTO_1	1
	25,00
	1
	27,00

TOTALE VENDUTO 339,75

CONTANTE	1
ASSEGNI	25,00
C. CRED_1	2
N. P. PASTO_1	65,00
	1
	80,00
	1
	55,00

TOTALE VERSAMENTI 225,00

CONTANTE	1
ASSEGNI	60,00
C. CRED_1	1
N. P. PASTO_1	50,00
	1
	60,00
	1
	25,00

TOTALE PRELIEVI 195,00

CONTANTE	2
TOTALE RECUPERO CREDITO	54,00

CONTANTE	1
TOTALE RISC. PREC N RISC.	25,00

CONTANTE	1
TOTALE RESI MERCE	25,00

SITUAZIONE DI CASSA

CONTANTE	175,75
ASSEGNI	43,00
C. CRED_1	47,00
BANCOMAT	22,00
N. P. PASTO_1	57,00

CASSA:	01
04-05-2005	15:21
N. SCON. N. FISC.	8
NON FISCALE	

Dettaglio, per ogni forma di pagamento,
 del numero di pagamenti eseguiti
 e del totale dell'importo

Totale importo complessivo del venduto

Dettaglio operazioni di VERSAMENTO

Dettaglio operazioni di PRELIEVO

Dettaglio operazioni di RECUPERO CREDITO

Dettaglio operazioni di
 RISCOSSIONE DI PRECEDENTI PAGAMENTI NON RISCOSSI

Dettaglio SITUAZIONE CASSA

RAPPORTO DELLE VENDITE PER ORA

Funzioni disponibili

Stampa del rapporto giornaliero delle vendite suddivise per fascia oraria. Questo rapporto riassume i dati delle vendite effettuate per ogni ora di esercizio distinti per quantità di scontrini venduti e totale del venduto.

Procedura operativa

1.  **6 X**

Avvio della stampa

ERBORISTERIA	
GIANINO	
VIA ROMA 8	
PARMA	
TEL. 0532-78734	
P.IVA 12345678903	
NON FISCALE	
RAPPORTO ORARI "X"	
GIORNALIERO	
15 - 16	25
	279,50
16 - 17	2
	25,00
CASSA:	01
03-05-2005	16:07
N. SCON. N. FISC	7
NON FISCALE	

Fascia oraria e quantità delle vendite nella fascia oraria

Totale del venduto nella fascia oraria

RAPPORTO DELLE VALUTE

Funzioni disponibili

Stampa del rapporto giornaliero delle valute. Il rapporto permette di conoscere quante operazioni inerenti le valute sono state eseguite nella giornata.

Procedura operativa

1.  **7 X** Avvio della stampa

⇒ in REG è stata fatta un'operazione di unione scontrini, la valuta non compare in questo rapporto. L'operazione è conteggiata in valuta nazionale nel rapporto Movimenti di cassa.

ERBORISTERIA GIANINO VIA ROMA 8 PARMA TEL. 0532-78734 P.IVA 12345678903	
NON FISCALE RAPPORTO VALUTE "X" GIORNALIERO	
VALUTA 1	
INCASSATO	2
(= EURO)	31,00
	20,67
VALUTA 2	
INCASSATO	1
(= EURO)	16,00
	8,00
CASSA:	01
03-05-2005	16:21
N.SCON.N FISC	4
NON FISCALE	

Descrizione valuta
Numero vendite in valuta estera
Totale del venduto in valuta
Totale del venduto in euro

RAPPORTO RELATIVO A TUTTI I PLU

Funzioni disponibili

Stampa di tutti i dati contabili giornalieri relativi ai PLU ad accesso tramite lettore di codice a barre (da 251 a 750).

Procedura operativa

1.  **9 X**

Avvio della stampa

RAPPORTO RICEVUTE FISCALI E FATTURE (RF)

Funzioni disponibili

Stampa del rapporto giornaliero dei dati inerenti le Fatture (RF) e Ricevute fiscali emesse tramite la stampante o slip printer.

Procedura operativa

-
1.  **1 8 X** Avvio della stampa
-

ERBORISTERIA
GIANINO
VIA ROMA 8 - PARMA
TEL. 0532-78734
P.IVA 12345678903

NON FISCALE
RAPPORTO GESTIONALE SP "X"
GIORNALIERO

DATI RICEVUTE FISCALI

IVA_1 : 10.00%
VENDUTO 10,00
CORRISPETTIVI RISCOSSI 10,00
IMPONIBILE 9,09
IMPOSTA 0,91

IVA_2 : 15.00%
VENDUTO 20,00
CORRISPETTIVI RISCOSSI 20,00
IMPONIBILE 17,39
IMPOSTA 2,61

DOCUMENTI EMESSI PERIODO 1
TOTALE VENDUTO 30,00
TOT. CORRISP. RISCOSSI 30,00
TOTALE IMPONIBILI 26,48
TOTALE IMPOSTE 3,52

DATI FATTURE(RF)

IVA_1 : 10.00%
VENDUTO 45,00
CORRISPETTIVI RISCOSSI 45,00
IMPONIBILE 40,91
IMPOSTA 4,09

IVA_2 : 15.00%
VENDUTO 26,00
CORRISPETTIVI RISCOSSI 26,00
IMPONIBILE 22,61
IMPOSTA 3,39

DOCUMENTI EMESSI PERIODO 3
TOTALE VENDUTO 71,00
TOT. CORRISP. RISCOSSI 71,00
TOTALE IMPONIBILI 63,52
TOTALE IMPOSTE 7,48

CASSA: 01
04-11-2005 16:12
N.SCONTR.NON FISC 6
NON FISCALE

Totale
dati RICEVUTE FISCALI
+
dati FATTURE (RF)

STAMPA DEI RAPPORTI GESTIONALI IN ASSETTO Z

In questa sezione sono fornite le procedure per la stampa dei diversi rapporti gestionali possibili con il misuratore fiscale in “**assetto Z**”.

Tranne che per il rapporto Z10, la stampa può essere interrotta premendo il tasto **C** oppure premendo il tasto di cambio assetto  .

RAPPORTO FISCALE Z10

Questo rapporto deve essere eseguito obbligatoriamente ogni giorno e viene eseguito solamente in assetto Z.

Con questa operazione, la macchina emette uno scontrino fiscale che contiene tutti i dati richiesti dalla normativa fiscale.

Dopo l'esecuzione del rapporto fiscale e all'uscita dall'assetto “Z” :

aggiorna in modo irreversibile la memoria fiscale
somma gli archivi organizzati su base periodica con gli archivi gestionali organizzati su base giornaliera.
azzerà gli archivi gestionali organizzati su base giornaliera.

Procedura operativa

1.  **1 0 X** Avvio della stampa

⇒ Se alla richiesta del rapporto fiscale compare il messaggio 00-00-0000 per l'introduzione della data, digitare la data corrente.
Se, nonostante si sia inserita la data corrente in modo corretto, il registratore continua a richiedere la data, chiamare l'assistenza tecnica.

ERBORISTERIA
 GIANINO
 VIA ROMA 8 - PARMA
 TEL. 0532-78734
 P.IVA 12345678903

RAPPORTO *Z*
 CHIUSURA FISCALE

 DATI IN EURO

CORRISP. GIORNALIERI 110,10
 PROGR. CORRISPETTIVI 2 689,23

SCONTI 5,00

MAGGIORAZ. 8,00

BONIFICI 10,00

CORREZIONI 0,00

NOTE DI CREDITO 0,00

CORRISP. NON RISCOSSI 50,00

CORRISP. RISCOSSI 60,10

N. SCONTR. FISCALI 7

N. LETT. MEM. FISCALE 0

N. SCONTR. N. FISCALI 2

N. DOCUMENTI (CL. II) 0

PROGR. AZZERAMENTI 14

NUM. RIPRISTINI 7

DISPOS. GIORN. ELETTRONICO
 N. 2 DEL 12-10-2005
 MATR. BC 78253356

CASSA: 01
 18-11-2005 09:53

N. SCONTR. FISCALE 7
 AF BC 78253356

IMPRONTA

1AEA C804 9EDD 8AEA E6A9
 9C85 8ABB BE8A 5387 185F

Numero totale degli sconti _____
 Numero totale delle maggiorazioni _____
 Numero totale dei bonifici _____
 Numero totale delle correzioni _____
 Numero totale dei resi merce con emissione della "nota di credito" (nota 1) _____

Totale importo corrispettivo giornaliero (riscosso+ non riscosso) relativo agli scontrini fiscali + Fatture (RF) / Ricevute fiscali

Totale importo corrispettivo progressivo (accumulo)

Totale importo sconti

Totale importo maggiorazioni

Totale importo bonifici

Totale importo correzioni (correzioni + storni + annullo scotr)

Totale importo dei resi merce con emissione della "nota di credito" (nota 1)

Totale importo corrispettivi non riscossi

Totale importo corrispettivi riscossi ("corrispettivi giornalieri" - "corrispettivi non riscossi")

Numero scontrini fiscali emessi

Numero di letture eseguite sulla memoria fiscale

Numero scontrini non fiscali emessi

Numero di Fatture (RF) / Ricevute fiscali emesse

Numero di chiusure fiscali eseguite (NZ)

Numero riattivazioni eseguite a seguito di guasto del misuratore fiscale

Codice cassa

Data/ora di emissione di questo scontrino

Numero di questo scontrino fiscale

Impronta relativa ai dati di vendita e di chiusura giornaliera

Logotipo e matricola fiscale _____

Nota 1: valori gestiti solo nei modelli in cui è disponibile la funzione di "reso merce con emissione della nota di credito"

RAPPORTO SCORPORO IMPOSTE Z20

Funzioni disponibili

Stampa del rapporto periodico di scorporo imposte. Questo rapporto permette di avere per ogni aliquota utilizzata il totale dei corrispettivi, quello dell'imponibile e il totale d'imposta.

Procedura operativa

2.  **2 0 X**

Avvio della stampa

ERBORISTERIA
 GIANINO
 VIA ROMA 8 - PARMA
 TEL. 0532-78734
 P.IVA 12345678903

NON FISCALE
 RAPPORTO "ZZO"
 SCORPORA IMPOSTA
 PERIODICO

DATA ULTIMO AZZERAMENTO
 04-11-2005

DATI SCONTRINI

IVA 1 : 10,00%	
VENDUTO	70,00
CORRISPETTIVI RISCOSSI	70,00
IMPONIBILE	63,64
IMPOSTA	6,36

IVA 2 : 15,00%	
VENDUTO	30,00
CORRISPETTIVI RISCOSSI	30,00
IMPONIBILE	25,09
IMPOSTA	3,91

TOTALE VENDUTO	100,00
TOT. CORRISP. RISCOSSI	100,00
TOTALE IMPONIBILI	89,73
TOTALE IMPOSTE	10,27

Dati relativi agli
 scontrini fiscali
 emessi ripartiti
 per aliquota iva

Totali relativi agli
 scontrini fiscali

DATI RICEVUTE FISCALI

IVA 1 : 10,00%	
VENDUTO	10,00
CORRISPETTIVI RISCOSSI	10,00
IMPONIBILE	9,99
IMPOSTA	0,91

IVA 2 : 15,00%	
VENDUTO	20,00
CORRISPETTIVI RISCOSSI	20,00
IMPONIBILE	17,39
IMPOSTA	2,61

TOTALE VENDUTO	30,00
TOT. CORRISP. RISCOSSI	30,00
TOTALE IMPONIBILI	26,48
TOTALE IMPOSTE	3,52

Dati relativi alle
 ricevute fiscali
 emesse ripartiti
 per aliquota iva

Totali relativi alle
 ricevute fiscali

DATI FATTURE(RF)

IVA 1 : 10,00%	
VENDUTO	45,00
CORRISPETTIVI RISCOSSI	45,00
IMPONIBILE	40,91
IMPOSTA	4,09

IVA 2 : 15,00%	
VENDUTO	26,00
CORRISPETTIVI RISCOSSI	26,00
IMPONIBILE	22,61
IMPOSTA	3,39

TOTALE VENDUTO	71,00
TOT. CORRISP. RISCOSSI	71,00
TOTALE IMPONIBILI	63,52
TOTALE IMPOSTE	7,48

Dati relativi alle
 fatture (RF)
 emesse ripartiti
 per aliquota iva

Totali relativi alle
 fatture (RF)

TOTALI

TOTALE VENDUTO	201,00
TOT. CORRISP. RISCOSSI	201,00
TOTALE IMPONIBILI	179,73
TOTALE IMPOSTE	21,27

CASSA:	01
04-11-2005	16:12
N. SCONTR. NON FISC	7
NON FISCALE	

Somma dei totali (scontrini fiscali +
 ricevute fiscali + fatture (RF))

ESECUZIONE AUTOMATICA DEI RAPPORTI

Funzioni disponibili

Stampa in automatico di tutti i rapporti programmati.

Parametri programmabili

Codice di programmazione

-
- | | |
|---|-----|
| ☛ Programmazione dei rapporti da eseguire in modo automatico in "assetto X" | 315 |
| ☛ Programmazione dei rapporti da eseguire in modo automatico in "assetto Z" | 316 |
-

Procedura operativa

1. ☛ **8 X** Avvio della stampa
-

12. LETTURA DELLA MEMORIA FISCALE

Questo capitolo riporta le procedure necessarie per visualizzare / stampare i corrispettivi totalizzati in diversi periodi definibili e , nel caso di macchina per esercenti attività di vendita ambulante, per stampare la lista delle intestazioni scontrino memorizzate nella memoria fiscale.

Queste procedure sono attivate in assetto SET.

VISUALIZZAZIONE CORRISPETTIVO GIORNALIERO RISCOSSO

Funzioni disponibili

Visualizzazione, in qualsiasi momento, del corrispettivo incassato nel giorno.

Procedura operativa

1.  **1 5 0 X**

Il display operatore visualizza il corrispettivo incassato.

2.  **X**

Per eseguire un'altra operazione in assetto SET.



Per uscire dall'assetto SET.





STAMPA DEI CORRISPETTIVI PROGRESSIVI TRA DUE RAPPORTI FISCALI

Funzioni disponibili

Stampa, di uno scontrino fiscale , con i corrispettivi progressivi totalizzati tra due rapporti di chiusura giornaliera.

Disponibile solo con misuratore fiscale fiscalizzato.

Procedura operativa

-
- | | | |
|----|---|---|
| 1. |  1 8 0 X | Il display visualizza il numero progressivo dei rapporti fiscali emessi . |
| 2. |  [CARATTERI NUMERICI] X | Numero di rapporto fiscale dal quale iniziare la lettura dei corrispettivi. |
| 3. |  [CARATTERI NUMERICI] X | Numero di rapporto fiscale al quale terminare la lettura dei corrispettivi. |
| 4. |  X | Avvio della stampa |
-

⇒ Se il misuratore non è stato fiscalizzato alla digitazione del codice 180 il misuratore si posiziona automaticamente all'inizio dell'assetto SET.

ERBORISTERIA
GIANINO
VIA ROMA 8 - PARMA
TEL. 0532-78734
P.IVA 12345678903

LETTURA MEMORIA
PROGR. CORRISPETTIVI
TRA DUE AZZERAMENTI

DATI IN EURO

10-10-2005 1
PROGR. CORRISPETTIVI 997,58
NOTE DI CREDITO GIORNAL. 0,00
N.NOTE DI CRED.GIORN. 0
CORRISP. GIORNAL.(CL.II) 0,00
N.DOCUMENTI (CL.II) 0
NUM. Progr.(ID) 1
IMPRONTA
9C1F B91B 51D4 BAA5 54F8
FB3F 4DB3 5A32 F3AF 88EA

10-10-2005 2
PROGR. CORRISPETTIVI 2 010,76
NOTE DI CREDITO GIORNAL. 140,60
N.NOTE DI CRED.GIORN. 1
CORRISP. GIORNAL.(CL.II) 0,00
N.DOCUMENTI (CL.II) 0
NUM. Progr.(ID) 1
IMPRONTA
EF05 B87E AC93 C286 8990
9F00 F5E4 1005 EC00 AC27

10-10-2005 3
PROGR. CORRISPETTIVI 2 154,57
NOTE DI CREDITO GIORNAL. 30,00
N.NOTE DI CRED.GIORN. 1
CORRISP. GIORNAL.(CL.II) 0,00
N.DOCUMENTI (CL.II) 0
NUM. Progr.(ID) 1
IMPRONTA
68EB 7D1F 8D1C 05E7 E95D
A10F 35C4 460F 103C B4CC

CASSA: 01
17-11-2005 15:40
N.SCONTR.FISCALE 5
MF BC 78253356

Totale giornaliero del
Reso Merce

N° scontrini di Reso
Merce

Azzeramento di
inizio lettura

Nr. progressivo
del D.G.F.E.

Caratteri dell'impronta
dei corrispondenti dati
registrati su D.G.F.E.

Azzeramento di
fine lettura





STAMPA DEI CORRISPETTIVI PROGRESSIVI TRA DUE DATE

Funzioni disponibili

Stampa, di uno scontrino fiscale , con i corrispettivi progressivi totalizzati tra due date.

Disponibile solo con misuratore fiscale fiscalizzato.

Procedura operativa

-
- | | | |
|-------|---|---|
| 1. |  1 8 1 X | Il display operatore visualizza la data di fiscalizzazione del misuratore fiscale. |
| <hr/> | | |
| 2. |  [CARATTERI NUMERICI] X | Data, nel formato gg-mm-aa, dalla quale iniziare la lettura dei corrispettivi. Questa data non può essere antecedente a quella di fiscalizzazione. |
| <hr/> | | |
| 3. |  [CARATTERI NUMERICI] X | Data, nel formato gg-mm-aa, alla quale terminare la lettura dei corrispettivi. Questa data deve essere compresa tra la prima data impostata del misuratore e la data dell'ultimo rapporto fiscale eseguito. |
| <hr/> | | |
| 4. |  X | Avvio della stampa |
-

- ⇒ Se il misuratore non è stato fiscalizzato alla digitazione del codice 181 il misuratore si posiziona automaticamente all'inizio dell'assetto SET.
 - ⇒ Se la data dalla quale iniziare la lettura dei corrispettivi è antecedente alla data di fiscalizzazione, il misuratore fiscale richiede nuovamente la data.
 - ⇒ Se la data alla quale termina la lettura dei corrispettivi è antecedente alla data di inizio lettura impostata, il misuratore richiede nuovamente la data.
-

ERBORISTERIA
GIANINO
VIA ROMA 8 - PARMA
TEL. 0532-78734
P.IVA 12345678903

LETTURA MEMORIA
PROGR. CORRISPETTIVI
TRA DUE DATE

DATI IN EURO

10-10-2005 1
PROGR. CORRISPETTIVI 997,58
NOTE DI CREDITO GIORNAL. 0,00
N.NOTE DI CRED.GIORN. 0
CORRISP. GIORNAL.(CL.II) 0,00
N.DOCUMENTI (CL.II) 0
NUM. PROGR.(ID) 1

IMPRONTA
9C1F B91B 51D4 BAA5 54F8
FB3F 4DB3 5A32 F3AF 88EA

10-10-2005 2
PROGR. CORRISPETTIVI 2 010,76
NOTE DI CREDITO GIORNAL. 140,60
N.NOTE DI CRED.GIORN. 1
CORRISP. GIORNAL.(CL.II) 0,00
N.DOCUMENTI (CL.II) 0
NUM. PROGR.(ID) 1

IMPRONTA
EFD5 B87E AC93 C286 8990
9F00 F5E4 1005 EC00 AC27

10-10-2005 3
PROGR. CORRISPETTIVI 2 154,57
NOTE DI CREDITO GIORNAL. 30,00
N.NOTE DI CRED.GIORN. 1
CORRISP. GIORNAL.(CL.II) 0,00
N.DOCUMENTI (CL.II) 0
NUM. PROGR.(ID) 1

IMPRONTA
68EB 7D1F 8D1C 05E7 E95D
A10F 35C4 460F 103C B4CC

CASSA: 01
17-11-2005 15:55
N.SCONTR.FISCALE 6
BC 78253356

Data di inizio lettura

Totale giornaliero del
Reso Merce

N° scontrini di Reso
Merce

Nr. progressivo
del D.G.F.E.

Caratteri dell'impronta
dei corrispondenti dati
registrati su D.G.F.E.

Data di fine lettura

STAMPA DEL CORRISPETTIVO GIORNALIERO TRA DUE DATE

Funzioni disponibili

Stampa, di uno scontrino fiscale , con il corrispettivo giornaliero, quindi non progressivo, tra due date.

Disponibile solo con misuratore fiscale fiscalizzato.

Procedura operativa

-
1.  **1 8 2 X** Il display operatore visualizza la data di fiscalizzazione del misuratore fiscale.

 2.  **[CARATTERI NUMERICI] X** Data, nel formato gg-mm-aa, dalla quale iniziare la lettura dei corrispettivi. Questa data non può essere antecedente a quella di fiscalizzazione.

 3.  **[CARATTERI NUMERICI] X** Data, nel formato gg-mm-aa, alla quale terminare la lettura dei corrispettivi. Questa data deve essere compresa tra la prima data impostata del misuratore e la data dell'ultimo rapporto fiscale eseguito.

 4.  **X** Avvio della stampa
-

- ⇒ Se il misuratore non è stato fiscalizzato alla digitazione del codice 182 il misuratore si posiziona automaticamente all'inizio dell'assetto SET.
 - ⇒ Se la data dalla quale iniziare la lettura dei corrispettivi è antecedente alla data di fiscalizzazione, il misuratore fiscale richiede nuovamente la data.
 - ⇒ Se la data alla quale termina la lettura dei corrispettivi è antecedente alla data di inizio lettura impostata, il misuratore richiede nuovamente la data.
-

ERBORISTERIA
GIANINO
VIA ROMA 8 - PARMA
TEL. 0532-78734
P.IVA 12345678903

LETTURA MEMORIA
CORRISPETTIVI GIORN.
TRA DUE DATE

DATI IN EURO

10-10-2005 1
CORRISP. GIORNALIERI 997,58
NOTE DI CREDITO GIORNAL. 0,00
N.NOTE DI CRED.GIORN. 0
CORRISP. GIORNAL.(CL.II) 0,00
N.DOCUMENTI (CL.II) 0
NUM. Progr.(ID) 1
IMPRONTA
9C1F B91B 51D4 BAA5 54F8
FB3F 4DB3 5A32 F3AF 88EA

10-10-2005 2
CORRISP. GIORNALIERI 1 013,18
NOTE DI CREDITO GIORNAL. 140,60
N.NOTE DI CRED.GIORN. 1
CORRISP. GIORNAL.(CL.II) 0,00
N.DOCUMENTI (CL.II) 0
NUM. Progr.(ID) 1
IMPRONTA
EFD5 887E AC93 C286 8990
9F00 F5E4 1005 E600 AC27

10-10-2005 3
CORRISP. GIORNALIERI 143,81
NOTE DI CREDITO GIORNAL. 30,00
N.NOTE DI CRED.GIORN. 1
CORRISP. GIORNAL.(CL.II) 0,00
N.DOCUMENTI (CL.II) 0
NUM. Progr.(ID) 1
IMPRONTA
68EB 7D1F 8D1C 05E7 E95D
A10F 35C4 460F 103C B4CC

11-10-2005 4
CORRISP. GIORNALIERI 64,96
NOTE DI CREDITO GIORNAL. 0,00
N.NOTE DI CRED.GIORN. 0
CORRISP. GIORNAL.(CL.II) 0,00
N.DOCUMENTI (CL.II) 0
NUM. Progr.(ID) 1
IMPRONTA
E464 80FD 630A 808B 8FC1
8970 1E57 0804 0C3D C6E6

CORRISPETTIVI PERIODO
TOTALE EURO 2 219,53

CASSA: 01
17-11-2005 16:03
N.SCONTR.FISCALE 7
/F BC 78253356

Data di inizio lettura

Totale giornaliero del
Reso Merce

N° scontrini di Reso
Merce

Nr. progressivo
del D.G.F.E.

Caratteri dell'impronta
dei corrispondenti dati
registrati su D.G.F.E.

Data di fine lettura

13. PROCEDURE PER LA PROGRAMMAZIONE

Programmare il misuratore fiscale significa disporlo all'operatività secondo le proprie esigenze. La programmazione si distingue per serie di codici come riassunto nelle tabelle sulle pagine seguenti.

Per programmare, commutare il misuratore fiscale in assetto di programmazione SET e selezionare la funzione desiderata utilizzando gli specifici codici di programmazione riportati in questo capitolo.

Per programmare, sullo scontrino di vendita, l'aggiunta di elementi grafici corredati da testi consultare il manuale "MESSAGGI PROMOZIONALI".

PROGRAMMAZIONI	CODICI SET	Pag.
programmare data e ora	151	13-5
programmare il periodo di preavviso di scadenza verifica- periodica	131	13-6
programmare lo scontrino (intestazione, messaggio di cortesia)	302,320,303	13-7
programmare il messaggio per pronostici di gioco e messaggi portafortuna	210,211,212	13-11
programmare i Reparti	401÷450	13-13
programmare i PLU	501÷750	13-15
programmare le aliquote Iva	308	13-16
programmare le forme di pagamento	304	13-17
programmare le valute	304	13-18
Programmare i descrittori dei gruppi merceologici	305	13-19
programmare i codici di accesso	360,361,362	13-20
programmare il codice cassa	301	13-23
programmare gli sconti	307	13-24
programmare le maggiorazioni	309	13-25
programmare la funzione di Reso Merce con emissione di un documento di "nota di credito"	354	13-26

PROGRAMMAZIONI	CODICI SET	Pag.
programmare l'esecuzione automatica dei rapporti	315,316	13-27
programmare il tasto 	363	13-28
programmare la soglia del "quasi fine D.G.F.E."	364	13-29
programmare il numero di caratteri per riga di stampa	322	13-30
programmare la tastiera	251,252,253	13-31
programmare le interfacce seriali	901,902 904,905	13-36
programmare la modalità di lavoro in connessione ad host	353	13-41
programmare lo scontrino multiplo	366	13-42
programmazioni varie :		
- abilitare / disabilitare l'inserimento automatico del punto decimale (add mode)	352	13-43
- programmare il valore massimo del resto	311	13-44
- abilitare / disabilitare il calcolo obbligatorio del resto	318	13-44
- programmare la gestione di una vendita a prezzo zero	321	13-45
- programmare il descrittore per la funzione "bonifico"	310	13-45
- programmare il massimo numero di righe per il "duplicato scontrino"	319	13-46
- abilitare / disabilitare l'obbligo dell'esecuzione del rapporto Z10 al cambio data	306	13-47
- abilitare / disabilitare l'obbligo di avere il cassetto chiuso per eseguire una transazione di vendita	312	13-48
- abilitare / disabilitare la gestione del codice farmacia	325	13-49
- abilitare / disabilitare la gestione del codice bilancia	326	13-50

PROGRAMMAZIONI	CODICI SET	Pag.
- abilitare / disabilitare la segnalazione acustica di avvenuta lettura del codice a barre	356	13-51
- abilitare / disabilitare la stampa del "totale" in lire della transazione di vendita	357	13-52
- programmazione della registrazione degli scontrini su D.G.F.E.	358, 365,366	13-53
- abilitare / disabilitare la stampa, sullo scontrino di vendita, del codice articolo letto dal lettore di codici a barre	359	13-55
programmare i PLU esterni ad accesso tramite barcode reader	801,802 803,804	13-56
programmare la gestione delle Fatture (RF) / Ricevute fiscali	950	13-61
stampa delle programmazioni	300,314 400,500 800,900	13-65

ASSETTO SET E PROCEDURA DI PROGRAMMAZIONE

Questa sezione riporta le procedure per commutare il misuratore fiscale in assetto SET e per eseguire la programmazione necessaria utilizzando i codici di programmazione elencati nella pagina precedente.

1. Premere  il numero di volte necessario per visualizzare il simbolo "S" sul display operatore
Nota: se lo scontrino di vendita non è stato chiuso viene visualizzato il messaggio "TORNA IN REG" e sarà solo consentito selezionare l'assetto REG e quindi chiudere lo scontrino di vendita.
2. Digitare il codice SET che identifica la funzionalità da programmare
3. Premere **X** per confermare il codice Set introdotto

Per:

eseguire la programmazione	impostare il parametro come illustrato nelle pagine seguenti
confermare l'impostazione effettuata e passare al parametro successivo	premere X
saltare la programmazione e passare direttamente al parametro successivo	premere X
cancellare l'impostazione	premere C
uscire dall'assetto Set senza eseguire la programmazione	premere  senza aver confermato con X
confermare l'impostazione effettuata e tornare all'inizio dell'assetto Set	premere CONTANTE
cancellare l'eventuale messaggio di errore	premere C

Nel caso della **programmazione di un descrittore**, alla prima digitazione il carattere alfanumerico introdotto è visualizzato sul display operatore in dodicesima posizione con azzeramento del descrittore visualizzato; i successivi caratteri sono introdotti sempre in dodicesima posizione con Shift a sinistra dei caratteri.

Nel caso di **programmazione dei prezzi di vendita** il separatore decimale è automaticamente inserito quando si introducono importi con cifre intere (es. Euro 8,00). Occorre inserire il separatore decimale quando si introducono importi con cifre decimali (es. Euro 8,25).

MESSAGGI DI ERRORE

MESSAGGIO	SIGNIFICATO
SUP. CAPACITA'	Si impostano dei valori superiori alle cifre consentite
SUP. LIM. MASS.	Il valore impostato non è compreso tra i valori consentiti
SEQ. ERRATA	Il tasto premuto non è ammesso
N. CONSENTITO	L'operazione richiesta non è consentita

PROGRAMMARE LA DATA E L'ORA

Codice di programmazione **SET 151**.

Il misuratore fiscale gestisce automaticamente la data e l'ora con aggiornamento corretto dei mesi e degli anni bisestili quindi:





NON E' MAI RICHiesto ALL'UTENTE DI AGGIORNARE LA DATA E/O L'ORA.

L'eccezione a questa regola si presenta due volte l'anno con il cambio da ora solare a legale e viceversa. In questi casi occorre procedere all'aggiornamento manuale della data con estrema cautela, tenendo presente che la normativa vigente (integrata/modificata dal D.M. 30.03.1992) pone le seguenti restrizioni:

L'aggiornamento può essere effettuato solo dopo aver eseguito una chiusura giornaliera (rapporto fiscale) e comunque prima della emissione del primo scontrino fiscale. Non è possibile introdurre una data antecedente a quella dell'ultimo rapporto fiscale emesso.

Se la data introdotta supera il giorno successivo a quello in cui è stato emesso l'ultimo rapporto fiscale, è richiesta una riconferma della stessa data appena introdotta.

Procedura operativa

-
- | | |
|--|---|
| 1.  1 5 1 X | Il display visualizza la data presente in macchina. La posizione di introduzione della prima cifra è evidenziata su display operatore. |
| <hr/> | |
| 2.  [CARATTERI NUMERICI] | Nuova data nel formato gg-mm-aa. I caratteri numerici sono visualizzati su display operatore con controllo sintattico del carattere inserito. |
| <hr/> | |
| 3.  X | Conferma della data. Il display visualizza l'ora presente in macchina. La posizione di introduzione della prima cifra è evidenziata su display operatore. |
| <hr/> | |
| 4.  [CARATTERI NUMERICI] | Nuova ora nel formato hh-mm-sec. I caratteri numerici sono visualizzati su display operatore con controllo sintattico del carattere inserito. |
| <hr/> | |
| 5.  X | Conferma dell'ora. |
-

- ⇒ Non e' consentito variare la data / ora se non e' stato eseguito il rapporto fiscale oppure se la data impostata precede quella memorizzata con l'ultimo rapporto fiscale eseguito
 - ⇒ nonostante si sia inserita la data corrente in modo corretto il registratore continua a richiedere la data, chiamare l'assistenza tecnica
 - ⇒ Se la data impostata è diversa dalla precedente e supera quest'ultima di due giorni, compare il messaggio "DIFF. DATE > 2 GG". Premere **CL** per cancellare la segnalazione di errore e poi premere **X**; sarà mantenuta la data precedente.
-

PROGRAMMARE IL PERIODO DI PREAVVISO DI SCADENZA VERIFICAZIONE PERIODICA

Codice di programmazione **SET 131**.

L'approssimarsi della scadenza della verifica periodica è segnalata attraverso la stampa di un messaggio (alla fine della sezione di dati non fiscali del rapporto di chiusura giornaliera) automaticamente gestito dal misuratore fiscale sulla base di un periodo (giorni) di preavviso programmabile.

Il messaggio è stampato nel periodo di preavviso e fino alla attivazione, da parte del tecnico autorizzato, del comando di registrazione della nuova data in cui è avvenuta la verifica periodica.

Procedura operativa

1.  **1 3 1 X**

2.  **[CARATTERI NUMERICI] X** Per impostare il periodo (da 1 a 99 giorni)

PROGRAMMARE LO SCONTRINO

IMPOSTAZIONE DELL' INTESTAZIONE SCONTRINO

Codice di programmazione **SET 302**.

In ottemperanza alle disposizioni di legge, e' obbligatorio programmare l'intestazione scontrino.

Per l'intestazione scontrino sono disponibili 7 righe stampate sullo scontrino in posizione centrata; l'intestazione deve contenere l'esatta ragione sociale, completa di indirizzo e P.IVA. La settima riga e' dedicata alla P.IVA; il registratore fiscale controlla che almeno questa riga sia programmata.

La P.IVA e' programmabile esclusivamente nella procedura di inizializzazione del D.G.F.E. (vedi CAP.8 "Il D.G.F.E.") dopo l'esecuzione di un rapporto di chiusura giornaliera Z10.







Per ognuna delle altre righe non dedicate alla P.IVA e' possibile programmare :

PARAMETRO	PROGRAMMAZIONE	IMPOSTAZ. DI FABBRICA
Logo	Numero del logo desiderato Posizione all'interno della riga (0, a sinistra, 1, centrato o 2, a destra)	0
	oppure	
Descrittore	Testo alfanumerico, la lunghezza del quale dipende dal font selezionato	"DESCR"
Attributo carattere	0, Normale 1, Doppia altezza	Normale
Font carattere	0, Font 1 (24 caratteri / riga) 1, Font 2 (29 caratteri / riga)	0
	Per programmare la lunghezza del descrittore utilizzare il codice 322 (SELEZIONE NUMERO CARATTERI IN STAMPA).	

L' intestazione può ospitare un **logo personalizzato** (ad esempio il simbolo dell'esercente) in alternativa ad una delle linee di intestazione. Se la macchina è collegata ad un personal computer, sarà possibile, per mezzo di apposito programma disponibile presso il centro di assistenza, archiviare nella memoria del misuratore fiscale una serie di logo ognuno dei quali selezionabile attraverso un numero.

Procedura operativa

PROGRAMMAZIONE DELLE RIGHE DA 1 A 6

1.	 3 0 2 X	
2.	 [CARATTERI NUMERIC] X	Per selezionare il logo desiderato da inserire nella prima riga di intestazione.
3.	 0 X 1 X 2 X	Per posizionare il logo a sinistra Per posizionare il logo a al centro. Per posizionare il logo a destra.
4.	 [CARATTERI ALFA-NUMERIC] X	Personalizzazione del descrittore. La personalizzazione e' possibile solo se e' stato selezionato "0" come numero del logo.
5.	 0 X 1 X	Per definire l'attributo carattere "NORMALE". Per definire l'attributo carattere "DOPPIA ALTEZZA".
6.	 0 X 1 X	Per definire il font carattere a 24 crt / riga Per definire il font carattere a 29 crt / riga

Al termine della programmazione della sesta riga il misuratore fiscale si posiziona all'inizio dell'assetto SET.

IMPOSTAZIONE DEL MESSAGGIO DI CORTESIA A FINE SCONTRINO

Il misuratore fiscale consente di stampare un messaggio di cortesia a fine scontrino.

La stampa del messaggio di cortesia può ospitare un logo personalizzato (ad esempio il simbolo dell' esercente) in alternativa ad una delle linee di testo. Se la macchina è collegata ad un personal computer, sarà possibile, per mezzo di apposito programma disponibile presso il centro di assistenza, archiviare nella memoria del misuratore fiscale una serie di logo ognuno dei quali selezionabile attraverso un numero.

La stampa del messaggio di cortesia può essere abilitata, disabilitata. Il messaggio può essere inoltre personalizzato.



ABILITAZIONE/DISABILITAZIONE DEL MESSAGGIO DI CORTESIA

Codice di programmazione **SET 320**.

VALORE	DESCRIZIONE	IMPOSTAZ. DI FABBRICA
0	Disabilitazione della stampa del messaggio di cortesia	1
1	Abilitazione del messaggio impostato da fabbrica (GRAZIE E ARRIVEDERC)	
2	Abilitazione del messaggio personalizzato dall'utente con codice SET 303	

Procedura operativa

-
1.  **3 2 0 X**

 2.  **0 X** Per disabilitare il messaggio di cortesia.
1 X Per abilitare il messaggio di cortesia programmato da fabbrica.
 3.  **2 X** Per abilitare il messaggio personalizzato.
-

PERSONALIZZAZIONE DEL MESSAGGIO DI CORTESIA

Codice di programmazione **SET 303**.

PARAMETRO	VALORE E PROGRAMMAZIONE	IMPOSTAZ. DI FABBRICA
Logo	Numero del logo desiderato Posizione all'interno della riga (0, a sinistra, 1, centrato o 2, a destra)	Normale
	oppure	
Descrittore	Testo alfanumerico, la lunghezza del quale dipende dal font selezionato	
Attributo carattere	0, Normale 1, Doppia altezza	
Font carattere	0, Font 1 (19 caratteri/riga) 1, Font 2 (24 caratteri/riga)	19

Procedura operativa

❖ Codice di programmazione SET 320 impostato a **2** (abilitazione del messaggio di cortesia personalizzato con codice SET 303).

1. ☛ **3 0 3 X**

2. ☛ **[CARATTERI NUMERIC] X** Per selezionare il logo desiderato da inserire nella prima riga del messaggio di cortesia.

3. ☛ **0 X** Per posizionare il logo a sinistra
1 X Per posizionare il logo a al centro.
2 X Per posizionare il logo a destra.

4. ☛ **[CARATTERI ALFA-NUMERIC] X** Personalizzazione del descrittore. La personalizzazione e' possibile solo se e' stato selezionato "0" come numero del logo.

5. ☛ **0 X** Per definire l'attributo carattere "NORMALE".
1 X Per definire l'attributo carattere "DOPPIA ALTEZZA".

6. ☛ **0 X** Per definire il font carattere a 24 crt / riga
1 X Per definire il font carattere a 29 crt / riga

7. ☛ **Programmazione delle righe successive**

IMPOSTAZIONE MESSAGGIO PER PRONOSTICI DI GIOCO E PORTAFORTUNA

A fine scontrino e' possibile programmare la stampa di :

- un numero, un colore, un giorno della settimana (messaggio portafortuna)
- un pronostico per il gioco del superenalotto
- un pronostico per il gioco del lotto

Il messaggio stampato sara' composto da una frase programmabile (da 1 a 5 righe di 24 / 29 crt per linea) e da una serie di numeri,oppure da un numero un colore un giorno della settimana, casuali calcolati dal misuratore fiscale in base al gioco scelto.

PERSONALIZZAZIONE DEL MESSAGGIO STAMPATO

Programmazione del messaggio relativo al "numero, colore, giorno della settimana" :

Codice di programmazione **SET 210**.

VALORE	DESCRIZIONE	IMPOSTAZ. DI FABBRICA
0	Disabilitazione della stampa del messaggio	0
1	Abilitazione del messaggio impostato da fabbrica: NUMERO, COLORE, GIORNO	
2	Per associare al tipo di gioco il messaggio personalizzato.	

Programmazione del messaggio relativo al "pronostico per il gioco del "lotto" :

Codice di programmazione **SET 211**.

VALORE	DESCRIZIONE	IMPOSTAZ. DI FABBRICA
0	Disabilitazione della stampa del messaggio	0
1	Abilitazione del messaggio impostato da fabbrica: LOTTO NUMERI FORTUNATI	
2	Per associare al tipo di gioco un messaggio personalizzato.	

Programmazione del messaggio relativo al "pronostico per il gioco del superenalotto" :

Codice di programmazione **SET 212.**

VALORE	DESCRIZIONE	IMPOSTAZ. DI FABBRICA
0	Disabilitazione della stampa del messaggio	0
1	Abilitazione del messaggio impostato da fabbrica: SUPERENALOTTO	
2	COMBINAZIONE FORTUNATA Per associare al tipo di gioco un messaggio personalizzato.	

Procedura operativa

-
1. ☛ **2 1 0 X** Per selezionare il messaggio variabile "numero fortunato, colore, giorno della settimana
- 2 1 1 X** Per selezionare la stampa del messaggio relativo al "pronostico per il gioco del lotto"
- 2 1 2 X** Per selezionare la stampa del messaggio relativo al "pronostico per il gioco del superenalotto"
-
2. ☛ **0 X** Per disabilitare il messaggio variabile.
- 1 X** Per abilitare il messaggio di variabile programmato da fabbrica.
- 2 X** Per associare un messaggio personalizzato.
-

Se è stata selezionata la modalità " messaggio personalizzato."

-
1. ☛ **[CARATTERI ALFA-NUMERICI] X** Personalizzazione del descrittore.
-
2. ☛ **0 X** Per definire l'attributo carattere "NORMALE".
- 1 X** Per definire l'attributo carattere "DOPPIA ALTEZZA".
-
3. ☛ **Programmazione delle righe successive**
-

PROGRAMMARE I REPARTI

Codici di programmazione da SET 401 a SET 450.

PARAMETRI PROGRAMMABILI









In ogni reparto possono essere programmati più parametri come riportato di seguito:

	FUNZIONE	CAMPI PROGRAMMABILI	IMPOSTAZ. DI FABBRICA
1.	Descrizione reparto	Fino a 24 caratteri alfanumerici	REP_1
2.	Prezzo di vendita listino 1	Fino a 8 cifre	
3.	Prezzo di vendita listino 2	Fino a 8 cifre	
4.	Prezzo massimo (HALO)	Fino a 8 cifre	0,00
5.	Prezzo minimo (LALO)	Fino a 8 cifre	0,00
6.	Riferimento aliquota IVA	Fino a 2 cifre	0
7.	Riferimento gruppo merceologico	Fino a 1 cifra (valore max. 6)	
8.	Abilitazione Bonifico	0 = disabilitato / 1 = abilitato	1
9.	Abilitazione Sconto	0 = disabilitato / 1 = abilitato	1
10.	Abilitazione reso merce	0 = disabilitato / 1 = abilitato	1
11.	Abilitazione articolo unico	0 = disabilitato / 1 = abilitato	0
12.	Abilitazione bypass prezzo memorizzato	0 = disabilitato / 1 = abilitato	1

La seguente tabella riporta il risultato in fase di vendita della programmazione delle varie funzioni:

FUNZIONE	RISULTATO IN ASSETTO REG
Descrizione reparto	La descrizione di reparto viene stampata sullo scontrino
Prezzo di vendita listino 1	Prezzo di vendita sarà stampato premendo il tasto di reparto
Prezzo di vendita listino 2	Prezzo di vendita sarà stampato premendo il tasto di reparto
Prezzo massimo (HALO)	Sarà impedita la vendita di un articolo con prezzo digitato da tastiera superiore a quello programmato.
Prezzo minimo (LALO)	Sarà impedita la vendita di un articolo con prezzo digitato da tastiera inferiore a quello programmato.
Riferimento aliquota IVA	Riferimento all'aliquota IVA programmata (da 1 a 8) che consente il calcolo dell'imposta relativa alla vendita sul reparto
Riferimento gruppo merceologico	Le vendite saranno assegnate al gruppo merceologico programmato, con relativo riporto nei rapporti finali
Abilitazione Bonifico	Se abilitato, sarà possibile effettuare operazioni di bonifico sul reparto
Abilitazione Sconto	Se abilitato, sarà possibile effettuare operazioni di sconto sul reparto
Abilitazione reso merce	Se abilitato, sarà possibile effettuare operazioni di reso merce sul reparto
Abilitazione articolo unico	Se abilitato, sarà possibile chiudere lo scontrino di vendita con la pressione del tasto reparto
Abilitazione bypass prezzo memorizzato	Se abilitato, sarà possibile effettuare il bypass del prezzo memorizzato sul reparto con quello digitato da tastiera

Procedura operativa

1.	 [4] n n X	n n Identifica il numero del reparto da programmare.
2.	 [CARATTERI ALFA-NUMERICI] X	Personalizzazione del descrittore.
3.	 [CARATTERI NUMERICI] X	Impostazione del prezzo listino 1.
4.	 [CARATTERI NUMERICI] X	Impostazione del prezzo listino 2.
5.	 [CARATTERI NUMERICI] X	Impostazione prezzo massimo (HALO).
6.	 [CARATTERI NUMERICI] X	Impostazione prezzo minimo (LALO).
7.	 [CARATTERI NUMERICI] X	Impostazione riferimento aliquota IVA.
8.	[CARATTERI NUMERICI] X	Definire il numero (da 1 a 6), relativo al gruppo merceologico al quale associare il reparto
9.	 0 X - 1 X	Per disabilitare - abilitare il bonifico.
	0 X - 1 X	Per disabilitare - abilitare lo sconto.
	0 X - 1 X	Per disabilitare - abilitare il reso merce.
	0 X - 1 X	Per disabilitare - abilitare la vendita ad articolo unico.
	0 X - 1 X	Per disabilitare - abilitare la vendita con bypass del prezzo.

CONT.

Premere questo tasto per interrompere la programmazione del parametro selezionato, che rimane comunque impostata, e di commutare il misuratore all'inizio dell'assetto SET.

SUBT

Premere questo tasto per interrompere la programmazione del parametro selezionato, che rimane comunque impostata e di commutare il misuratore allo stesso parametro del reparto successivo.

PROGRAMMARE I PLU

Codici di programmazione da **SET 501 a SET 750**.

Con questi codici è possibile programmare fino a 250 PLU ad accesso diretto.

PARAMETRI PROGRAMMABILI

Ad ogni PLU possono essere programmati più parametri come riportato nella seguente tabella:

FUNZIONE	CAMPI PROGRAMMABILI	IMPOSTAZ. DI FABBRICA
Descrizione PLU Prezzo di vendita listino 1 Prezzo di vendita listino 2 Riferimento al reparto	Fino a 24 caratteri alfanumerici Fino a 8 cifre Fino a 8 cifre Fino a 2 cifre	PLU_1 0,00 0,00 0

Procedura operativa

1. ☛ Da **5 0 1 X** a **7 5 0 X** Per identificare il numero del PLU da programmare.
 2. ☛ **[CARATTERI ALFA-NUMERIC] X** Personalizzazione del descrittore.
 3. ☛ **[CARATTERI NUMERIC] X** Impostazione prezzo di vendita listino 1.
 4. ☛ **[CARATTERI NUMERIC] X** Impostazione prezzo di vendita listino 2.
 5. ☛ **[CARATTERI NUMERIC] X** Impostazione numero reparto di riferimento.
-

CONTANTE

Premere questo tasto per interrompere la programmazione del parametro selezionato, che rimane comunque impostata, e di commutare il misuratore all'inizio dell'assetto SET.

SUBT

Premere questo tasto per interrompere la programmazione del parametro selezionato, che rimane comunque impostata e di commutare il misuratore allo stesso parametro del reparto successivo.

⇒ se non si è eseguito un Rapporto fiscale Z10 e un Rapporto di scorporo Z20, la funzione di riferimento al reparto non è programmabile.

PROGRAMMARE LE ALIQUOTE IVA

Codice di programmazione **SET 308**.

Con questo codice è possibile programmare fino a 8 aliquote IVA.

PARAMETRI PROGRAMMABILI

Per ogni aliquota Iva possono essere programmati più parametri come riportato nella seguente tabella:

FUNZIONE	CAMPI PROGRAMMABILI	IMPOSTAZ. DI FABBRICA
Descrizione aliquota Valore aliquota (in percentuale)	Fino a 24 caratteri alfanumerici Fino a 4 cifre (da 0,01 a 99,99)	IVA_1 0,00

Il descrittore dell'aliquota 8, che si applica sulle prestazioni di servizi, e' programmato da fabbrica come "SERVIZI".

Le aliquote IVA sono inizializzate in modo da impedire, nel caso di aliquota non programmata, le operazioni di vendita degli articoli collegati.

Come prerequisito alla programmazione occorre aver eseguito un Rapporto fiscale Z10 e un Rapporto di scorporo Z20.

Procedura operativa

-
1.  **3 0 8 X** Sulla riga inferiore del display operatore è proposto il descrittore della prima aliquota IVA.

 2.  **[CARATTERI ALFA-NUMERICI] X** Personalizzazione del descrittore.

 3.  **[CARATTERI NUMERICI] X** Impostazione dell'aliquota IVA in percentuale.
-

⇒ se non sono stati eseguiti i rapporti fiscali (Z10) e scorporo imposte (Z20), compare il messaggio "FAI RAPPORTI"

⇒ Se si vuole annullare la percentuale programmata, digitare **0**

PROGRAMMARE LE FORME DI PAGAMENTO

Codice di programmazione **SET 304**.

Con questo codice è possibile definire un descrittore per ciascuna delle tipologie associate a ciascuna forma di pagamento disponibile

PARAMETRI PROGRAMMABILI

FUNZIONE	CAMPI PROGRAMMABILI	IMPOSTAZ. DI FABBRICA
CONTANTE	Fino a 24 caratteri alfanumerici	CONTANTE
VALUTA (fino a 5) RAPPORTO DI CAMBIO DECIMALI ARROTONDAMENTO	Fino a 24 caratteri alfanumerici	VALUTA 1 0,00 2 5
ASSEGNI	Fino a 24 caratteri alfanumerici	ASSEGNI
CREDITO	Fino a 24 caratteri alfanumerici	CREDITO
CARTA DI CREDITO (fino a 4)	Fino a 24 caratteri alfanumerici	C. CRED_1
CARTA DI DEBITO	Fino a 24 caratteri alfanumerici	BANCOMAT
NON PAGATO	Fino a 24 caratteri alfanumerici	NON PAG.
TICKET (fino a 10)	Fino a 24 caratteri alfanumerici	TICKET 1

Procedura operativa

1.  **3 0 4 X**

2.  **[CARATTERI ALFA-NUMERICI] X** Personalizzazione del descrittore.

3.  **Proseguire con le successive forme di pagamento**

SUBT

Premere questo tasto per passare allo stesso campo della tipologia successiva.

RIPET

Premere questo tasto per passare all'inizio della programmazione della forma di pagamento successiva.

PROGRAMMARE LE VALUTE







Codice di programmazione **SET 304**.

Con questo codice è anche possibile definire un descrittore per ciascuna delle valute utilizzabili, il relativo valore di cambio, il valore di arrotondamento e numero di decimali.

PARAMETRI PROGRAMMABILI PER OGNUNA DELLE VALUTE

FUNZIONE	CAMPI PROGRAMMABILI	IMPOSTAZ. DI FABBRICA
VALUTA (1-5) RAPPORTO DI CAMBIO DECIMALI ARROTONDAMENTO	Fino a 24 caratteri alfanumerici Fino a 6 cifre Fino a 1 cifra (da 0 a 9) 0 = arrotondamento a 0 1 = arrotondamento a 4 2 = arrotondamento a 5 3 = arrotondamento a 9	VALUTA 1 (1-5) 0,00 2 5

Procedura operativa

1.  **3 0 4 X**
 2.  **X** Per posizionarsi sulla prima valuta da programmare
 3.  **[CARATTERI ALFA-NUMERIC] X** Personalizzazione del descrittore.
 4.  **[CARATTERI NUMERIC] X** Impostazione del rapporto di cambio
 5.  **[CARATTERI NUMERIC] X** Impostazione del numero di decimali che deve avere l'importo dopo la conversione
 6.  **[CARATTERI NUMERIC] X** Impostazione del tipo di arrotondamento
 7.  **Proseguire con le successive forme di pagamento**
-

PROGRAMMARE I DESCRITTORI DEI GRUPPI MERCEOLOGICI

Codice di programmazione **SET 305**.

Con questo codice è possibile programmare i gruppi merceologici che permettono di raccogliere sotto la stessa denominazione dati di provenienza diversa e con carattere di omogeneità.

Il numero dei gruppi merceologici che si possono creare è di sei e la loro descrizione può essere lunga al massimo 20 caratteri alfanumerici.

Procedura operativa

1. ☛ **3 0 5 X**

2. ☛ **X** Per posizionarsi sulla prima valuta da programmare

3. ☛ **[CARATTERI ALFA-NUMERICI] X** Personalizzazione del descrittore del gruppo merceologico.

4. ☛ **Procedere come descritto ai passi 2 e 3 per i restanti gruppi merceologici.**

PROGRAMMAZIONE DEI CODICI DI ACCESSO (PASSWORD)

Il misuratore fiscale viene fornito con la gestione dei codici di accesso disabilitata e con i codici predefiniti con i seguenti valori:

VALORE	DESCRIZIONE
111111	Codice supervisore
222222	Codice cassiere

ABILITAZIONE/DISABILITAZIONE

Codice di programmazione **SET 360**.

VALORE	DESCRIZIONE	IMPOSTAZ. DI FABBRICA
0	Disabilitazione della gestione dei codici di accesso	0
1	Abilitazione della gestione dei codici di accesso	

Procedura operativa

1.  **3 6 0 X**

2.  **0 X**

Per disabilitare la gestione codici di accesso.

1 X

Per abilitare la gestione codici di accesso

ABILITAZIONE/MODIFICA DEL CODICE DI ACCESSO “SUPERVISORE”

Con il codice di programmazione **SET 361**.

PARAMETRI PROGRAMMABILI

FUNZIONE	CAMPI PROGRAMMABILI	IMPOSTAZ. DI FABBRICA
CODICE	Fino a 6 caratteri numerici	111111

Durante la fase di impostazione e modifica, il codice sarà inserito in chiaro; la sua digitazione per accedere agli assetti macchina sarà, invece, effettuata visualizzando sul display una serie di asterischi.

Procedura operativa

-
1.  **3 6 1 X**

 2.  **[CARATTERI NUMERICI] X** Impostazione del codice predefinito, o se già modificato, del codice supervisore.

 3.  **[CARATTERI NUMERICI] X** Impostazione del nuovo codice

 4.  **X** Conferma del nuovo codice
C Annullamento del nuovo codice
-

ABILITAZIONE/MODIFICA CODICE DI ACCESSO “CASSIERE”

Con il codice di programmazione **SET 362**.

PARAMETRI PROGRAMMABILI

FUNZIONE	CAMPI PROGRAMMABILI	IMPOSTAZ. DI FABBRICA
CODICE	Fino a 6 caratteri numerici	222222

Durante la fase di impostazione e modifica, il codice sarà inserito in chiaro; la sua digitazione per accedere agli assetti macchina sarà effettuata visualizzando sul display una serie di asterischi.

Procedura operativa

-
1.  **3 6 2 X**

 2.  **[CARATTERI NUMERIC] X** Impostazione del codice supervisore o del codice cassiere predefinito, o se già modificati, uno dei due codici impostati.

 3.  **[CARATTERI NUMERIC] X** Impostazione del nuovo codice

 4.  **X** Conferma del nuovo codice
C Annullamento del nuovo codice
-

PROGRAMMARE IL CODICE CASSA

Con questa programmazione è possibile assegnare un codice a ciascun misuratore fiscale dell'esercizio. Nel caso si debbano usare più registratori di cassa nello stesso esercizio può essere utile identificare ognuno di essi attribuendogli un codice alfanumerico di al massimo 10 caratteri.

Codice di programmazione **SET 301**.

PARAMETRI PROGRAMMABILI

FUNZIONE	CAMPI PROGRAMMABILI	IMPOSTAZ. DI FABBRICA
CODICE	Fino a 10 caratteri alfanumerici	01

Procedura operativa

1.  **3 0 1 X**
 2.  **[CARATTERI ALFA-NUMERICI] X** Personalizzazione del descrittore.
-

PROGRAMMARE LO SCONTO

Questa funzione consente di memorizzare una percentuale di sconto e la sua relativa descrizione.

Codice di programmazione **SET 307**.

PARAMETRI PROGRAMMABILI

FUNZIONE	CAMPI PROGRAMMABILI	IMPOSTAZ. DI FABBRICA
DESCRIZIONE	Fino a 10 caratteri alfanumerici Questo descrittore viene aggiunto in stampa al messaggio SCONTO	SCONTO
Percentuale di sconto	Fino a 4 cifre (da 0,01 a 99,99)	0,00

Procedura operativa

1.  **3 0 7 X**

2.  **[CARATTERI ALFA-NUMERIC] X** Personalizzazione del descrittore.

3.  **[CARATTERI NUMERIC] X** Impostazione della percentuale di sconto

⇒ Se si vuole annullare la percentuale programmata, digitare **0**

PROGRAMMARE LA MAGGIORAZIONE

Questa funzione consente di memorizzare una percentuale di maggiorazione e la sua relativa descrizione.

Codice di programmazione **SET 309**.

PARAMETRI PROGRAMMABILI

FUNZIONE	CAMPI PROGRAMMABILI	IMPOSTAZ. DI FABBRICA
DESCRIZIONE	Fino a 10 caratteri alfanumerici Questo descrittore viene aggiunto in stampa al messaggio "MAGG."	MAGGIOR.
Percentuale di maggiorazione	Fino a 4 cifre (da 0,01 a 99,99)	0,00

Procedura operativa

1.  **3 0 9 X**

2.  **[CARATTERI ALFA-NUMERICI] X** Personalizzazione del descrittore.

3.  **[CARATTERI NUMERICI] X** Impostazione della percentuale di maggiorazione

⇒ Se si vuole annullare la percentuale programmata, digitare **0**

PROGRAMMARE LA FUNZIONE DI RESO MERCE CON EMISSIONE DI UN DOCUMENTO DI “NOTA DI CREDITO”



Questa funzione consente la registrazione di uno scontrino fiscale per la documentazione delle operazioni di rimborso effettuate a seguito di restituzione di merci precedentemente acquistate e registrate attraverso lo stesso misuratore fiscale.

La funzione potrà essere resa disponibile dal tecnico autorizzato solo nei casi consentiti dalla legge.

Codice di programmazione **SET 354**.

VALORE	DESCRIZIONE	IMPOSTAZ. DI FABBRICA
0	Disabilitazione del reso merce con emissione di un documento di “nota di credito”	0
1	Abilitazione del reso merce con emissione di un documento di “nota di credito”	

Procedura operativa

1.  **3 5 4 X**
 2.  **0 X**
1 X
Per disabilitare il reso merce con emissione di un documento di “nota di credito”
Per abilitare il reso merce con emissione di un documento di “nota di credito”
-

PROGRAMMARE L'ESECUZIONE AUTOMATICA DEI RAPPORTI

Questa funzione consente di programmare la stampa di più rapporti in automatico. In questo modo sarà possibile, con una sola operazione, stampare tutti insieme i rapporti programmati.

Codice di programmazione **SET 315**.

E' possibile programmare la stampa sequenziale in assetto X di un max di 16 rapporti (giornalieri + periodici).

Codice di programmazione **SET 316**.

E' possibile programmare la stampa sequenziale in assetto Z di un max di 9 rapporti (solo giornalieri).

La seguente tabella indica i rapporti che si possono stampare in automatico ed il loro codice di esecuzione:

RAPPORTI	CODICI DI ESECUZIONE IN ASSETTO Z		CODICI DI ESECUZIONE IN ASSETTO X	
	Giornalieri		Giornalieri	Periodici
Reperti	1		1	11
PLU	2		2	12
PLU ordinato per rep.	3		3	13
Gestionale	4		4	14
Movimenti di cassa	5		5	15
Vendite per ora	6		6	
Scorporo imposta	7			20
Valute			7	17
Rapporto fiscale	10		10	
PLU ad accesso lettore di codici a barre	9		9	19
Esecuzione automatica	8			

Procedura operativa

1.  **3 1 5 X / 3 1 6 X**

2.  **0 X**

Per disabilitare la stampa del rapporto indicato dal display operatore

1 X

Per abilitare la stampa del rapporto indicato dal display operatore

3.  **Proseguire con i successivi rapporti**

PROGRAMMARE IL TASTO



Questa funzione consente di programmare il numero di scontrini fiscali, emessi nella giornata, che saranno stampati alla pressione del tasto  in assetto REG.



SELEZIONE DEL NUMERO DEGLI ULTIMI SCONTRINI DELLA GIORNATA DA STAMPARE

Codice di programmazione **SET 363**.

PARAMETRI PROGRAMMABILI

VALORE	DESCRIZIONE	IMPOSTAZ. DI FABBRICA
0 ÷ 9999	Numero di scontrini fiscali, di cui e' richiesta la stampa, emessi nella giornata. Se il valore programmato e' 0, il misuratore fiscale stampa tutti gli scontrini emessi nella giornata.	10

Procedura operativa

1.  **3 6 3 X**
2.  **[CARATTERI NUMERICI] X** Per abilitare la stampa degli ultimi "nnnn" scontrini fiscali della giornata

PROGRAMMARE LA SOGLIA DEL “QUASI FINE MEMORIA D.G.F.E.”

Questa funzione consente di programmare la soglia di spazio ancora disponibile sul D.G.F.E.. Il raggiungimento della soglia programmata e' segnalato attraverso un messaggio stampato in appendice al rapporto di chiusura fiscale e ripetuto ad ogni chiusura fino alla sostituzione del D.G.F.E. corrente.

Codice di programmazione **SET 364.**

PARAMETRI PROGRAMMABILI

VALORE	DESCRIZIONE	IMPOSTAZ. DI FABBRICA
0	Soglia espressa in giorni.	1
1	Soglia espressa in percentuale.	
2	Soglia espressa in megabyte.	

PARAMETRI PROGRAMMABILI PER OGNUNA DELLE SOGLIE

FUNZIONE	CAMPI PROGRAMMABILI	IMPOSTAZ. DI FABBRICA
Valore della soglia espressa in giorni	Fino a 2 caratteri numerici	5
Valore della soglia espressa in percentuale	Fino a 3 caratteri numerici	
Valore della soglia espressa in megabyte	Fino a 3 caratteri numerici	

Procedura operativa

-
1.  **3 6 4 X**

 2.  **0 X**
1 X
2 X

Per selezionare la soglia espressa in giorni.
Per selezionare la soglia espressa in percentuale.
Per selezionare la soglia espressa in megabyte.

 3.  **[CARATTERI NUMERICI] X** Valore della soglia espressa in giorni.
[CARATTERI NUMERICI] X Valore della soglia espressa percentuale.
[CARATTERI NUMERICI] X Valore della soglia espressa in megabyte.
-

PROGRAMMARE IL NUMERO DI CARATTERI PER RIGA DI STAMPA

Codice di programmazione **SET 322**.

Con questo codice è possibile selezionare il font dei caratteri che verrà utilizzato per la stampa degli scontrini.

VALORE	DESCRIZIONE	IMPOSTAZ. DI FABBRICA
0	Seleziona il font di tipo 1 in modo da stampare fino a 24 caratteri per riga	0
1	Seleziona il font di tipo 2 in modo da stampare fino a 29 caratteri per riga	

Procedura operativa

1.  **3 2 2 X**

2.  **0 X**

Per selezionare 24 crt per riga.

1 X

Per selezionare 29 crt per riga.

PROGRAMMAZIONE DELLA TASTIERA

La tastiera può essere programmata in maniera tale da riconfigurare funzionalmente la posizione dei tasti. La programmazione può essere diretta o indiretta.

I seguenti codici sono necessari per la programmazione:

- Codici di programmazione SET 251 per la programmazione diretta della tastiera e SET 252 per la programmazione indiretta.
- Codici di funzione, riportati nella tabella sulla pagina seguente.
- Posizione numerica dei tasti, riportata nel relativo paragrafo più avanti in questo capitolo.

TABELLA CODICI FUNZIONE

FUNZIONE	NUMERO FUNZIONE
Introduzione P.IVA	9
Bonifico	16
Descrittore	17
Codice fiscale	18
Visualizzazione totale cassa	20
Visualizzazione prezzo REP/PLU	21
Codice a barre EAN/UPC	22
Codice a barre C39	23
Codice FARMACIA	24
Storno	25
Separatore	26
Prezzo 1	29
Prezzo 2	30
Contante diretto	80
Contante indiretto	81
Pagamento assegno diretto	82
Pagamento assegno indiretto	83
Credito diretto	84
Credito indiretto	85
Carta di credito diretta (nota)	86
Carta di credito indiretta	87
Non pagato diretto	88
Non pagato indiretto	89
Pagamento ticket diretto	90
Pagamento ticket indiretto	91
Pagamento in valuta diretto	94
Pagamento in valuta indiretto	95
Correzione	96
Annullò scontrino	97
Ripetizione	98
Versamento	99
Prelievo	100
Visualizzazione totale precedente	101
Duplicato scontrino	102
Unione scontrini	104
Apertura cassetto	105
Reparto indiretto	112
Reparto diretto	113
PLU indiretto	114
PLU diretto	115
Sconto	128
Sconto indiretto	131
Maggiorazione	132
Listino 1	133
Listino 2	134
Recupero crediti	138
Pagamento corrispettivi non riscossi	144
Reso merce	145
Intestazione	148
Subtotale	149
Ricevuta	154
Fattura	155
Scontrino multiplo	156
Funzione nulla	0

(nota) : per programmare la funzione CARTA DEBITO (C.DEB) utilizzare il codice funzione 86 con numero di carta di credito = 5

POSIZIONE NUMERICA DEI TASTI

Di seguito sono riportati i codici relativi alle posizioni numeriche dei tasti sulle diverse configurazioni di tastiera disponibili.

CONFIGURAZIONI DI TASTIERA 1 - 2

		C	X	%			4	3	2	SHIFT
	43	7	ABC 8	DEF 9	22	20	19	18	17	
60	59	GHI 4	JKL 5	MNO 6	38	36	35	34	33	
76	75	PQRS 1	TUV 2	WXYZ 3	54	52	51	50	49	
92	91	,	0	00	70	68	67	66		
					86	84	83	82		



TASTI NON CONFIGURABILI

CONFIGURAZIONI DI TASTIERA 3 - 4

		C	X	%			4	3	2	SHIFT
	43	7	ABC 8	DEF 9	22	21	20	19	18	17
60	59	GHI 4	JKL 5	MNO 6	38	37	36	35	34	33
76	75	PQRS 1	TUV 2	WXYZ 3	54	53	52	51	50	49
92	91	,	0	00	70	69	68	67	66	
					86	85	84	83	82	





TASTI NON CONFIGURABILI

PROGRAMMAZIONE DIRETTA DELLA TASTIERA

Con il codice di programmazione **SET 251** è possibile assegnare un codice funzione ad un tasto, facendo seguire alla digitazione del codice funzione desiderato la semplice pressione del tasto fisico.

Procedura operativa

1.  **2 5 1 X**

 2.  **[CARATTERI NUMERIC] X** Per impostare il codice della funzione da assegnare
 3. Premere il **TASTO** scelto Per assegnare la funzione selezionata al tasto prescelto (nel caso di programmazione dei reparti, inserire anche il nr. del reparto associato al tasto).
-

PROGRAMMAZIONE INDIRETTA DELLA TASTIERA

Con il codice di programmazione **SET 252** è possibile assegnare un codice funzione ad un tasto, facendo seguire alla digitazione del codice funzione la posizione numerica del tasto.

Per i tasti multipli si digita una solo posizione numerica.

Procedura operativa

1.  **2 5 2 X**

 2.  **[CARATTERI NUMERIC] X** Per impostare il codice della funzione da assegnare

 3.  **[CARATTERI NUMERIC] X** Per assegnare la funzione selezionata al tasto corrispondente al codice numerico (nel caso di programmazione dei reparti, inserire anche il nr. del reparto associato al tasto).
-



SELEZIONE DELLE CONFIGURAZIONI DI TASTIERA (1, 2, 3, 4)

Con il codice di programmazione **SET 253** è possibile scegliere la configurazione di tastiera tra le 4 disponibili e descritte nel paragrafo "Tastiera".

I seguenti valori permettono di selezionare la configurazione desiderata:

253	VALORE	DESCRIZIONE
	0	Seleziona la configurazione di tastiera 1
	1	Seleziona la configurazione di tastiera 2
	2	Seleziona la configurazione di tastiera 3
	3	Seleziona la configurazione di tastiera 4

Procedura operativa

1.		2 5 3 X	
2.		0 X	Per selezionare la configurazione di tastiera 1
		1 X	Per selezionare la configurazione di tastiera 2
		2 X	Per selezionare la configurazione di tastiera 3
		3 X	Per selezionare la configurazione di tastiera 4

PROGRAMMARE LE INTERFACCE SERIALI

I dispositivi collegabili al misuratore fiscale attraverso le interfacce seriali sono il personal computer, il lettore di codici a barre e la slip printer.

Il codice **905** consente di selezionare la configurazione di connessione dei dispositivi sulle due interfacce seriali.

I parametri delle interfacce seriali 1 e 2 sono modificabili rispettivamente con il codice **901** e il codice **903**

Il codice **902** per l'interfaccia 1 e il codice **904** per l'interfaccia 2 consentono di riportare i parametri , eventualmente programmati, al valore di fabbrica.

Prima di collegare i dispositivi PC, BARCODE READER, SLIP PRINTER al misuratore fiscale, osservare le seguenti istruzioni nell'ordine indicato :

- In assetto SET con il codice di programmazione 905 selezionare il tipo di dispositivo che sara' collegato alla seriale 1 e il tipo di dispositivo che sara' collegato alla seriale 2.
- In assetto SET con il codice di programmazione 901 modificare eventualmente i parametri dell'interfaccia seriale 1 e con il codice 903 modificare eventualmente i parametri dell'interfaccia seriale 2.
- Spegnerne il misuratore fiscale e i dispositivi da collegare
- Collegare i dispositivi al misuratore fiscale
- Accendere il misuratore fiscale e successivamente accendere i dispositivi collegati

Per scollegare i dispositivi dal misuratore fiscale, osservare le seguenti istruzioni nell'ordine indicato :

- Spegnerne il misuratore fiscale e successivamente spegnere i dispositivi collegati
- Scollegare i dispositivi dal misuratore fiscale
- Accendere il misuratore fiscale

SELEZIONE DELLA CONFIGURAZIONE DI CONNESSIONE DEI DISPOSITIVI

Codice di programmazione **SET 905**.

PARAMETRI PROGRAMMABILI

VALORE	DESCRIZIONE		IMPOSTAZ. DI FABBRICA
0	Dispositivo su Seriale 1 Lettore di Codici a Barre	Dispositivo su Seriale 2 Personal Computer	0
1	Lettore di Codici a Barre	Slip Printer	
2	Personal Computer	Lettore di Codici a Barre	
3	Personal Computer	Slip Printer	
4	Slip Printer	Lettore di Codici a Barre	
5	Slip Printer	Personal Computer	

Procedura operativa

1.	9 0 5 X	Seriale 1	Seriale 2
2.	0 X	Lettore di Codici a Barre	Personal Computer
	1 X	Lettore di Codici a Barre	Slip Printer
	2 X	Personal Computer	Lettore di Codici a Barre
	3 X	Personal Computer	Slip Printer
	4 X	Slip Printer	Lettore di Codici a Barre
	5 X	Slip Printer	Personal Computer

PROGRAMMAZIONE DEI PARAMETRI DELLE INTERFACCE SERALI











I valori impostati automaticamente sono quelli di default che possono poi essere modificati attraverso i codici 901 (seriale 1 / canale B) o 903 (seriale 2 / canale A).

Codice di programmazione **SET 901** e **SET 903**.

PARAMETRI PROGRAMMABILI

DESCRIZIONE	Impostazione di fabbrica nel caso sia selezionata la connessione a PERSONAL COMPUTER	Impostazione di fabbrica nel caso sia selezionata la connessione a LETTORE DI CODICI A BARRE	Impostazione di fabbrica nel caso sia selezionata la connessione a SLIP PRINTER
Alimentazione	Disabilitata	Abilitata	Disabilitata
Segnali modem	Disabilitati	Disabilitati	Disabilitati
Baud rate	9600	9600	9600
Data bits	8	7	8
Stop bits	2	1	1
Parity	No	Pari	No
Time out ACK/NACK	1000	0	0
Time out sessione	0	0	0
Numero ritentativi	5	0	0



Procedura operativa

1.		9 0 1 X o 9 0 3 X	
2.		0 X 1 X	Per disabilitare l'alimentazione di 5V sull'uscita del connettore. Per abilitare l'alimentazione di 5V sull'uscita del connettore.
3.		0 X 1 X	Per disabilitare i segnali modem. Per abilitare i segnali modem.
4.		0 X 1 X 2 X 3 X 4 X 5 X	Selezionare i vari baud rate : 300 600 1200 2400 4800 9600
5.		0 X 1 X	Per programmare il data bits a 7 Per programmare il data bits a 8
6.		0 X 1 X	Per programmare il numero di bit di stop a 1 Per programmare il numero di bit di stop a 2
7.		0 X 1 X 2 X	Per programmare "nessuna parita" Per programmare "parita' dispari" Per programmare "parita' pari"
8.		[CARATTERI NUMERICI] X	Per programmare il time out ACK/NACK (tra 0 e 30.000 millisecondi).
9.		[CARATTERI NUMERICI] X	Per programmare il time out di sessione (tra 0 e 30.000 millisecondi).
10.		[CARATTERI NUMERICI] X	Per programmare il numero dei ritentativi (da 0 a 250).

RIPRISTINO DEI PARAMETRI AL VALORE IMPOSTATO DA FABBRICA

Con i codici di programmazione **SET 902** e **904** è possibile riportare i parametri relativi rispettivamente alla interfaccia seriale 1 e 2 ai valori di default.

Procedura operativa

1.		9 0 2 X o 9 0 4 X	
2.		X	Per confermare il caricamento dei parametri impostato da fabbrica
		C	Comando di annulla. Il misuratore fiscale si posiziona all'inizio dell'assetto SET.

PROGRAMMARE LA MODALITÀ DI LAVORO IN CONNESSIONE AD HOST

Il misuratore fiscale mette a disposizione dell'applicativo esterno **3** modalità **alternative** di funzionamento per l'esecuzione di operazioni di vendita, pagamento e di esecuzione rapporti.

Codice di programmazione **SET 353**.

PARAMETRI PROGRAMMABILI

VALORE	DESCRIZIONE	IMPOSTAZ. DI FABBRICA
0	Selezione MODO FISCALE (accesso ai comandi elementari della macchina messi a disposizione dal modulo fiscale)	0
1	Selezione MODO GESTIONALE (attivazione dei comandi gestiti dall'applicativo residente sulla macchina)	
2	Selezione MODO MISTO (modalità che prevede sia il MODO 1 che il MODO 2)	

Procedura operativa

1.  **3 5 3 X**

2.  **0 X**

Per abilitare il MODO FISCALE

1 X

Per abilitare il MODO GESTIONALE

2 X

Per abilitare il MODO MISTO

PROGRAMMAZIONE DELLO SCONTRINO MULTIPLIO

Consente di programmare sullo scontrino multiplo il raggruppamento degli articoli della vendita per gruppi merceologici o per reparti.

Codice di programmazione **SET 366**.

PARAMETRO	VALORE E PROGRAMMAZIONE	IMPOSTAZ. DI FABBRICA
Abilitazione/disabilitazione	0 , Funzione disabilitata 1 , Funzione abilitata	0
Raggruppamento	0 , Per reparti 1 , Per gruppi	0

Procedura operativa

1.  **3 6 6 X**

2.  **0 X**

Per disabilitare la funzione

1 X

Per abilitare la funzione

3.  **0 X**

Seleziona raggruppamento per reparti

1 X

Seleziona raggruppamento per gruppi merceologici

Se e' stata abilitata la funzione di "scontrino multiplo", occorre programmare il tasto per attivare la funzione stessa attraverso le procedure di programmazione della tastiera descritte in questo capitolo.

PROGRAMMAZIONI VARIE

PROGRAMMARE L'INSERIMENTO AUTOMATICO DEL PUNTO DECIMALE NELL'IMPORTO DI VENDITA (ADD MODE)

Il misuratore fiscale è programmato da fabbrica in modo che sia inserito automaticamente il punto decimale solo quando sono inseriti dei prezzi costituiti da cifre intere (es. Euro 12,00). Quando invece occorre inserire un prezzo con centesimi (es. Euro 12,35), occorre digitare il punto decimale dopo il numero intero (12).

Codice di programmazione **SET 352**.

VALORE	DESCRIZIONE	IMPOSTAZ. DI FABBRICA
0	Disabilita la funzione punto decimale automatico	0
1	Abilita la funzione punto decimale automatico.	
2	Abilita la funzione solo per gli importi di vendita e non per le quantità.	

Procedura operativa

4.  **3 5 2 X**

5.  **0 X** Per disabilitare la funzione

1 X Per abilitare la funzione

2 X Per abilitare la funzione solo per gli importi di vendita

PROGRAMMARE IL VALORE MASSIMO DEL RESTO

E' possibile definire un importo massimo per il resto da consegnare al cliente in seguito al pagamento di una vendita. Se in fase operativa risulteranno cifre superiori a questo limite, interverrà una segnalazione di errore.

Codice di programmazione **SET 311**.

L'importo massimo impostabile per il resto deve essere compreso tra 0 e 999.999.

Procedura operativa

-
1.  **3 1 1 X**

 2.  **[CARATTERI NUMERICI] X** Impostazione dell'importo massimo
-

PROGRAMMARE LA GESTIONE DEL CALCOLO OBBLIGATORIO DEL RESTO

E' possibile programmare il misuratore fiscale a calcolare obbligatoriamente il resto dovuto al cliente in seguito al pagamento di una transazione di vendita; in questo modo l'operatore dovrà digitare l'importo ricevuto dal cliente prima di chiudere lo scontrino.

Codice di programmazione **SET 318**.

VALORE	DESCRIZIONE	IMPOSTAZ. DI FABBRICA
0	Disabilita la funzione di calcolo obbligatorio del resto	0
1	Abilita la funzione di calcolo obbligatorio del resto	

Procedura operativa

-
1.  **3 1 8 X**

 2.  **0 X** Per disabilitare la funzione
1 X Per abilitare la funzione
-

PROGRAMMARE LA GESTIONE DI UNA VENDITA “A PREZZO ZERO”

Nel caso si debba contabilizzare una vendita omaggio, occorre produrre uno scontrino con articolo a prezzo zero. Questa funzione consente di abilitare e disabilitare la vendita di un articolo a prezzo zero.

Codice di programmazione **SET 321**.

VALORE	DESCRIZIONE	IMPOSTAZ. DI FABBRICA
0	Disabilita la funzione di vendita di un articolo a prezzo zero.	0
1	Abilita la funzione vendita di un articolo a prezzo zero	

Procedura operativa

1.  **3 2 1 X**

2.  **0 X** Per disabilitare la funzione

1 X Per abilitare la funzione

PROGRAMMARE IL DESCRITTORE PER LA FUNZIONE “BONIFICO”

Tale funzione consente di programmare un descrittore da attribuire alla funzione di BONIFICO.

Codice di programmazione **SET 310**.

PARAMETRI PROGRAMMABILI

FUNZIONE	CAMPI PROGRAMMABILI	IMPOSTAZ. DI FABBRICA
DESCRIZIONE	Fino a 24 caratteri alfanumerici	BONIFICO

Procedura operativa

1.  **3 1 0 X**

2.  **[CARATTERI ALFA-NUMERICI] X** Personalizzazione del descrittore.

PROGRAMMARE IL MASSIMO NUMERO DI RIGHE PER DUPLICATO SCONTRINO

Tale funzione consente di definire il massimo numero di righe (da 50 a 200) che possono essere memorizzate per il duplicato non fiscale di uno scontrino di versamento o prelievo.

Codice di programmazione **SET 319**.

PARAMETRI PROGRAMMABILI

FUNZIONE	CAMPI PROGRAMMABILI	IMPOSTAZ. DI FABBRICA
N°. RIGHE	Da 50 a 200 linee	200

Procedura operativa

1.  **3 1 9 X**

2.  **[CARATTERI NUMERICI] X** Impostazione n°. righe

ABILITAZIONE/DISABILITAZIONE OBBLIGO ESECUZIONE DEL RAPPORTO FISCALE AL CAMBIO DATA

La data del misuratore fiscale si aggiorna automaticamente alla mezzanotte di ogni giorno. Programmare l'obbligo del rapporto fiscale significa impedire l'emissione di nuovi scontrini di vendita, dopo il cambio data, se prima non è stato fatto un rapporto "fiscale".

Codice di programmazione **SET 306**.

PARAMETRI PROGRAMMABILI

VALORE	DESCRIZIONE	IMPOSTAZ. DI FABBRICA
0	Disabilita l'obbligo di esecuzione del rapporto fiscale al cambio data.	0
1	Abilita l'obbligo di esecuzione del rapporto fiscale al cambio data.	

Procedura operativa

1.  **3 0 6 X**

2.  **0 X** Per disabilitare la funzione

1 X Per abilitare la funzione

ABILITAZIONE/DISABILITAZIONE OBBLIGO CASSETTO CHIUSO

Tale funzione consente di abilitare o disabilitare l'obbligo di avere il cassetto chiuso per poter eseguire le normali transazioni.

Codice di programmazione **SET 312**.

PARAMETRI PROGRAMMABILI

VALORE	DESCRIZIONE	IMPOSTAZ. DI FABBRICA
0	Disabilita la funzione obbligo cassetto chiuso per operare.	0
1	Abilita la funzione obbligo cassetto chiuso per operare.	

Procedura operativa

1.  **3 1 2 X**

2.  **0 X**

Per disabilitare la funzione

1 X

Per abilitare la funzione

ABILITAZIONE/DISABILITAZIONE DEL CODICE FARMACIA

Tale funzione consente di abilitare la gestione del codice a barre "CODICE FARMACEUTICO" (lunghezza 9 caratteri).

Codice di programmazione **SET 325**.

PARAMETRI PROGRAMMABILI

VALORE	DESCRIZIONE	IMPOSTAZ. DI FABBRICA
0	Disabilita la gestione del codice farmacia.	0
1	Abilita la gestione del codice farmacia.	

Procedura operativa

1.  **3 2 5 X**

2.  **0 X** Per disabilitare la funzione

1 X Per abilitare la funzione

ABILITAZIONE/DISABILITAZIONE DEL CODICE BILANCIA





Tale funzione consente di abilitare la gestione del codice bilancia.

Codice di programmazione **SET 326**.

PARAMETRI PROGRAMMABILI

VALORE	DESCRIZIONE	IMPOSTAZ. DI FABBRICA
0	Disabilita la gestione del codice bilancia.	0
1	Abilita la gestione del codice bilancia.	

Procedura operativa

-
1.  **3 2 6 X**
 2.  **0 X** Per disabilitare la funzione
 3. **1 X** Per abilitare la funzione
-
4.  **[CARATTERI NUMERICI] X** Se la funzione e' abilitata premere i tasti da 0 a 4 per definire la posizione del punto nella stringa del prezzo
 5.  **[CARATTERI NUMERICI] X** Se la funzione e' abilitata premere i tasti da 0 a 4 per definire la posizione del punto nella stringa della quantita'
-

ABILITAZIONE/DISABILITAZIONE SEGNALAZIONE ACUSTICA DI AVVENUTA LETTURA DEL LETTORE DI CODICI A BARRE

Questa funzione consente di abilitare o disabilitare la segnalazione acustica che indica l'avvenuta acquisizione del codice a barre dell'articolo quando si utilizza il lettore di codici a barre.

Codice di programmazione **SET 356**.

PARAMETRI PROGRAMMABILI

VALORE	DESCRIZIONE	IMPOSTAZ. DI FABBRICA
0	Disabilita la gestione della segnalazione acustica.	
1	Abilita la gestione della segnalazione acustica.	1

Procedura operativa

1.  **3 5 6 X**

2.  **0 X**

Per disabilitare la funzione

1 X

Per abilitare la funzione

ABILITAZIONE/DISABILITAZIONE DELLA STAMPA DEL “TOTALE” IN LIRE

Questa funzione consente di abilitare o disabilitare la conversione del totale della transazione di vendita da Euro in Lire secondo il cambio programmato.

Codice di programmazione **SET 357**.

PARAMETRI PROGRAMMABILI

VALORE	DESCRIZIONE	IMPOSTAZ. DI FABBRICA
0	Disabilita la gestione della conversione.	0
1	Abilita la gestione della conversione.	

Procedura operativa

1.  **3 5 7 X**

2.  **0 X** Per disabilitare la funzione

1 X Per abilitare la funzione

PROGRAMMAZIONE DELLA REGISTRAZIONE DEGLI SCONTRINI SU D.G.F.E.

La registrazione su D.G.F.E. viene gestita secondo i seguenti criteri :

Tipologia scontrini	Registrazione su D.G.F.E.
Scontrini Fiscali	Si
Scontrini gestionali in assetto "REG"	In funzione della abilitazione in assetto SET (codice 365) : tutto lo scontrino o solo il riferimento
Scontrini gestionali in assetto "X" - "Z"	In funzione della abilitazione in assetto SET (codice 358) : tutto lo scontrino o solo il riferimento
Scontrini gestionali "copia fattura / ricevuta"	In funzione della abilitazione in assetto SET (codice 950) : tutto lo scontrino o solo il riferimento
Scontrini gestionali in assetto "SET"	Solo il riferimento
Scontrini di lettura del D.G.F.E.	Solo il riferimento

Codice di programmazione **SET 365**.

Questa funzione consente di abilitare o disabilitare la registrazione degli scontrini gestionali in assetto "REG".

PARAMETRI PROGRAMMABILI

VALORE	DESCRIZIONE	IMPOSTAZ. DI FABBRICA
0	Disabilita la registrazione degli scontrini gestionali in assetto "REG" su D.G.F.E..	
1	Abilita la registrazione degli scontrini gestionali in assetto "REG" su D.G.F.E...	1

Procedura operativa

1.  **3 6 5 X**

2.  **0 X** Per disabilitare la funzione

1 X Per abilitare la funzione

Codice di programmazione **SET 358**.

Questa funzione consente di abilitare o disabilitare la registrazione degli scontrini gestionali in assetto "X" - "Z".

PARAMETRI PROGRAMMABILI

VALORE	DESCRIZIONE	IMPOSTAZ. DI FABBRICA
0	Disabilita la registrazione degli scontrini gestionali in assetto "X" - "Z" su D.G.F.E..	0
1	Abilita la registrazione degli scontrini gestionali in assetto "X" - "Z" su D.G.F.E...	

Procedura operativa

1.  **3 6 5 X**

2.  **0 X** Per disabilitare la funzione

1 X Per abilitare la funzione

Codice di programmazione **SET 950**.

Questa funzione consente di abilitare o disabilitare la registrazione degli scontrini gestionali "copia fattura / ricevuta".

PARAMETRO PROGRAMMABILE (parametro 6 tra quelli disponibili con il codice 950)

VALORE	DESCRIZIONE	IMPOSTAZ. DI FABBRICA
0	Disabilita la registrazione degli scontrini gestionali "copia fattura / ricevuta" su D.G.F.E.	0
1	Abilita la registrazione degli scontrini gestionali "copia fattura / ricevuta" su D.G.F.E.	

Procedura operativa

1.  **9 5 0 X** Selezionare il parametro 6

2.  **0 X** Per disabilitare la funzione

1 X Per abilitare la funzione

ABILITAZIONE/DISABILITAZIONE STAMPA, SULLO SCONTRINO DI VENDITA, DEL CODICE ARTICOLO LETTO DAL LETTORE DI CODICE A BARRE

Questa funzione consente di abilitare o disabilitare la stampa, sullo scontrino di vendita, in aggiunta alla descrizione dell' articolo venduto, del codice articolo letto dal lettore di codice a barre.

Codice di programmazione **SET 359**.

Procedura operativa

VALORE	DESCRIZIONE	IMPOSTAZ. DI FABBRICA
0	Disabilita la stampa del codice a barre.	0
1	Abilita la stampa del codice a barre.	

Procedura operativa

1.  **3 5 9 X**

2.  **0 X** Per disabilitare la funzione

1 X Per abilitare la funzione

PROGRAMMAZIONE DEI PLU AD ACCESSO TRAMITE CODICE A BARRE

Ad ogni PLU ad accesso tramite codice a barre possono essere programmati più parametri come riportato nella seguente tabella:

FUNZIONE	CAMPI PROGRAMMABILI
Tipo di codice a barre	UPC A / UPC-E EAN 13 / EAN 8 CODE 39 (Lunghezza 5-32) CODICE FARMACEUTICO (Lunghezza 9)
Descrizione PLU	Fino a 24 caratteri alfanumerici
Prezzo di vendita	Fino a 6 cifre
Riferimento al reparto	Fino a 2 cifre

INSERIMENTO DEL CODICE A BARRE DI UN ARTICOLO PLU

Procedura operativa

1.  **8 0 2 X**

2.  Nel caso in cui si utilizza un lettore di codici a barre, far passare il lettore ottico sul codice a barre dell'articolo in modo da leggerlo. Il codice viene visualizzato sul display operatore e una segnalazione acustica indica che la lettura è terminata.

Nel caso di introduzione manuale del codice a barre, selezionare il tipo di codice quindi premere i **[tasti alfanumerici]** corrispondenti al codice da memorizzare. Premere il tasto **X** per confermare e passare alla seguente funzione programmabile.

3.  **[CARATTERI ALFA-NUMERICI] X** Personalizzazione del descrittore.

4.  **[CARATTERI NUMERICI] X** Impostazione prezzo di vendita.

5.  **[CARATTERI NUMERICI] X** Impostazione numero reparto di riferimento.

CONT.

Premere questo tasto per interrompere la programmazione del parametro selezionato, che rimane comunque impostata, e di commutare il misuratore all'inizio dell'assetto SET.

SUBT

Premere questo tasto per interrompere la programmazione del parametro selezionato, che rimane comunque impostata e di commutare il misuratore allo stesso parametro del reparto successivo.

⇒ Se si desidera cambiare il numero di reparto al quale è collegato la PLU, tale modifica è realizzabile solo dopo l'esecuzione di un rapporto fiscale in assetto operativo Z (Z10).

MODIFICA DI UN PLU AD ACCESSO CON CODICE A BARRE

Procedura operativa

1.  **8 0 4 X**

2.  Nel caso in cui si utilizza un lettore di codici a barre, far passare il lettore ottico sul codice a barre dell'articolo in modo da leggerlo. Il codice viene visualizzato sul display operatore e una segnalazione acustica indica che la lettura è terminata.

Nel caso di introduzione manuale del codice a barre, selezionare il tipo di codice quindi premere i **[tasti alfanumerici]** corrispondenti al codice da memorizzare. Premere il tasto **[X]** per confermare e passare alla seguente funzione programmabile.

3.  **[CARATTERI ALFA-NUMERICI] X** Personalizzazione del nuovo descrittore.

4.  **[CARATTERI NUMERICI] X** Impostazione del nuovo prezzo di vendita.

5.  **[CARATTERI NUMERICI] X** Impostazione del nuovo numero reparto di riferimento.

CONT.

Premere questo tasto per interrompere la programmazione del parametro selezionato, che rimane comunque impostata, e di commutare il misuratore all'inizio dell'assetto SET.

SUBT

Premere questo tasto per interrompere la programmazione del parametro selezionato, che rimane comunque impostata e di commutare il misuratore allo stesso parametro del reparto successivo.

⇒ Se si desidera cambiare il numero di reparto al quale è collegato la PLU, tale modifica è realizzabile solo dopo l'esecuzione di un rapporto fiscale in assetto operativo Z (Z10).

CANCELLAZIONE DI UN PLU AD ACCESSO CON CODICE A BARRE

Procedura operativa

1.  **8 0 3 X**

2.  Nel caso in cui si utilizza un lettore di codici a barre, far passare il lettore ottico sul codice a barre dell'articolo in modo da leggerlo. Il codice viene visualizzato sul display operatore e una segnalazione acustica indica che la lettura è terminata.

Nel caso di introduzione manuale del codice a barre, selezionare il tipo di codice quindi premere i **[tasti alfanumerici]** corrispondenti al codice da memorizzare. Premere il tasto **X** per confermare e passare alla seguente funzione programmabile.

Viene stampato un messaggio per indicare che il PLU è stato cancellato.

FORMATTAZIONE DEI PLU

Con il codice di programmazione **SET 801** è possibile riportare i parametri programmabili dei PLU ai valori di fabbrica.

Procedura operativa

1.  **8 0 1 X**

2.  **X**

Per confermare. Il display operatore visualizza il messaggio di conferma per l'esecuzione della funzione di formattazione.

C

Comando di annulla. Il misuratore fiscale si posiziona all'inizio dell'assetto SET.

STAMPA DEI PLU AD ACCESSO CON CODICE A BARRE

Stampa della programmazione dei PLU da 251 a 750.

Procedura operativa

1.  **8 0 0 X**

2.  Nel caso in cui si utilizza un lettore di codici a barre, far passare il lettore ottico sul codice a barre dell'articolo in modo da leggerlo. Il codice viene visualizzato sul display operatore e una segnalazione acustica indica che la lettura è terminata.

Nel caso di introduzione manuale del codice a barre, selezionare il tipo di codice quindi premere i **[tasti alfanumerici]** corrispondenti al codice da memorizzare. Premere il tasto **X** per confermare e passare alla seguente funzione programmabile.

Viene stampato il PLU selezionato

3.  **Proseguire con gli altri PLU**

CONT.

Premere questo tasto per uscire dalla procedura di stampa e commutare il misuratore all'inizio dell'assetto SET.

PROGRAMMARE LA GESTIONE DELLE FATTURE/RICEVUTE

INTRODUZIONE

La stampante o slip printer esterna al misuratore fiscale consente di emettere Fatture (RF) o Ricevute fiscali estendendo l'uso della macchina anche agli esercizi che vendono servizi.

La stampante in oggetto e' un modello tipo "Olivetti PR4 SL", "Epson TM 290 / TM 295" o "STAR SP 298" alle cui funzionalità occorre far riferimento leggendo il manuale d'uso e il manuale di installazione tecnica della stampante stessa.

Il collegamento, attraverso una delle due interfacce seriali presenti sul misuratore fiscale, viene eseguito dal tecnico incaricato.

PROGRAMMAZIONE DELLA STAMPANTE

Innanzitutto occorre selezionare l'interfaccia seriale alla quale sarà collegata la stampante o slip printer con il codice di programmazione **SET 905**.

La programmazione riguarda inoltre anche la corretta programmazione dei parametri tecnici relativi all'interfaccia seriale che però, almeno nella configurazione standard o di fabbrica, avviene automaticamente in seguito alla selezione del dispositivo con il codice di programmazione **SET 905**.

I parametri tecnici delle interfacce seriali 1 e 2 sono modificabili con i codici di programmazione **SET 901 e 903**.

(Per i dettagli fare riferimento al paragrafo PROGRAMMARE LE INTERFACCE SERIALI) .

PROGRAMMAZIONE DELLA GESTIONE DEI DOCUMENTI

Dopo aver collegato, selezionato e quindi programmato nei suoi parametri tecnici la stampante o slip printer, deve essere programmata la gestione del documento Fattura (RF) o Ricevuta fiscale.

Codice di programmazione **SET 950**.

La tabella seguente riassume i parametri programmabili.







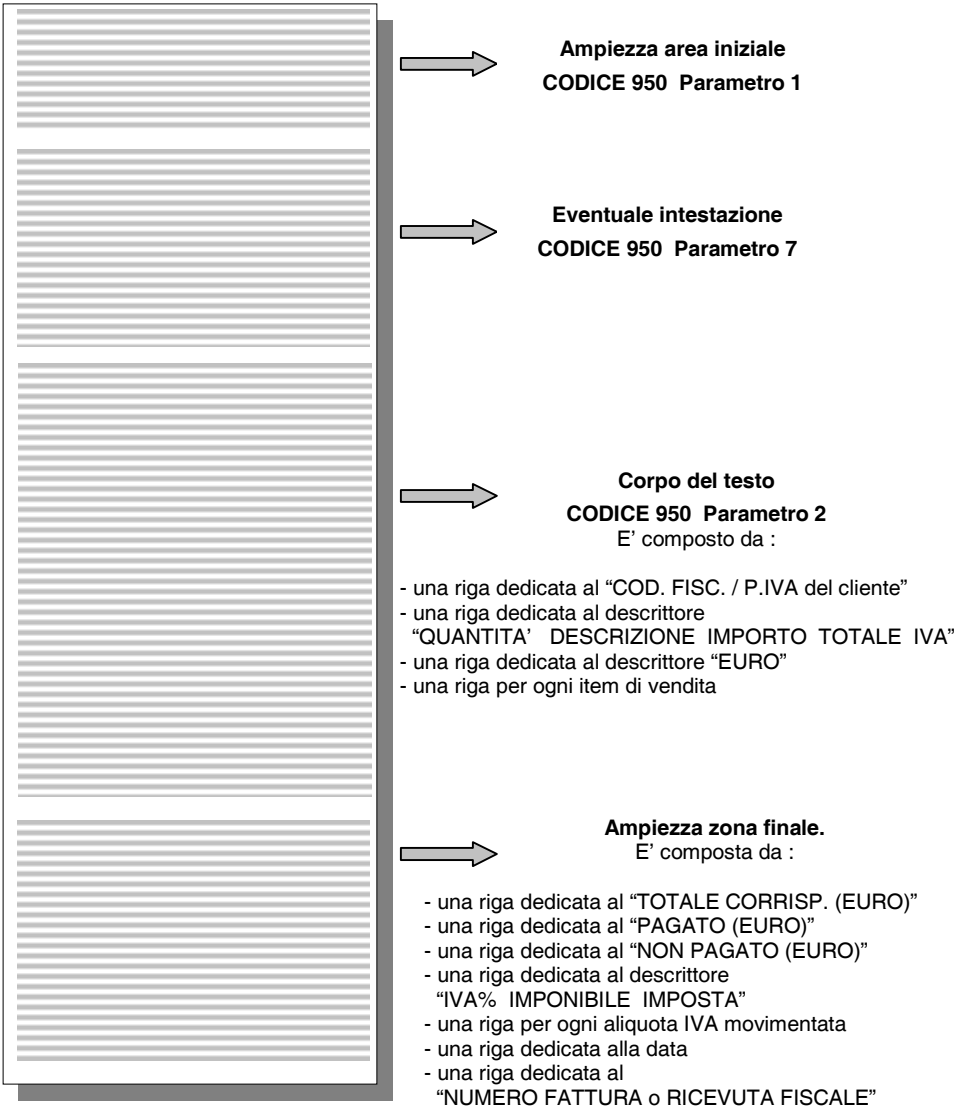

PARAMETRO	FUNZIONE	VALORI DI PROGRAMMAZIONE		
		minimo	massimo	di fabbrica
1	Ampiezza area iniziale corrispondente alla parte eventualmente prestampata del documento.	0	15	0
2	Corpo del testo del documento.	10	200	10
3	Valore iniziale della numerazione ricevute.	1	999 999	1
4	Valore iniziale della numerazione fatture.	1	999 999	1
		abilitato	disabilitato	di fabbrica
5	Documento compatto. Consente di definire se completare il corpo del testo con interlinee automatiche in modo che il totale fattura / ricevuta e scritte successive rimangano al fondo della zona testo, oppure non eseguire le interlinee in modo che il totale fattura / ricevuta e scritte successive seguano immediatamente le voci di vendita.	1	0	1
6	Consente di abilitare / disabilitare la copia su D.G.F.E. dello scontrino non fiscale COPIA FATTURA o RICEVUTA.	1	0	1
7	Consente di abilitare / disabilitare la stampa dell'intestazione della fattura / ricevuta uguale a quella dello scontrino fiscale.	1	0	0
8	Seleziona stampante	1 = Seleziona Olivetti PR4 SL 2 = Seleziona Epson TM 290 3 = Seleziona Epson TM 295 4 = Seleziona STAR SP 298		

STRUTTURA DEL DOCUMENTO FATTURA (RF) O RICEVUTA FISCALE

La figura seguente illustra la struttura del documento Fattura (RF) o Ricevuta fiscale con il dettaglio della disposizione dei vari campi.



Procedura operativa

1.		9 5 0 X	
2.		[CARATTERI NUMERICI] X	Per impostare l'ampiezza della zona iniziale
3.		[CARATTERI NUMERICI] X	Per impostare il corpo del testo
4.		[CARATTERI NUMERICI] X	Per impostare il valore iniziale della numerazione ricevute
5.		[CARATTERI NUMERICI] X	Per impostare il valore iniziale della numerazione fatture
6.		0 X	Per disabilitare la funzione "documento compatto"
		1 X	Per abilitare la funzione "documento compatto"
7.		0 X	Per disabilitare la copia su D.G.F.E.
		1 X	Per abilitare la copia su D.G.F.E.
8.		0 X	Per disabilitare la stampa dell'intestazione
		1 X	Per disabilitare la stampa dell'intestazione
9.		0 X	Per selezionare la PR4 SL
		1 X	Per selezionare la Epson TM 290
		2 X	Per selezionare la Epson TM 295

STAMPE DELLE PROGRAMMAZIONI DEL MISURATORE FISCALE

Questo capitolo descrive le procedure per la stampa delle programmazioni effettuate sul misuratore fiscale.

La stampa delle programmazioni può essere interrotta premendo il tasto **C** oppure premere il tasto .

STAMPA DELLA CONFIGURAZIONE DEL MISURATORE FISCALE

Questa funzione consente di stampare, in qualsiasi momento, la configurazione attuale del misuratore fiscale. Tale operazione è utile per avere una copia cartacea della configurazione in termini di :

numero reparti
numero PLU
numero delle forme di pagamento
numero delle aliquote IVA
numero di sconti
numero di maggiorazioni

Per ognuna delle voci e' specificata la lunghezza massima consentita per il descrittore.

Codice di programmazione **SET 314**.

Procedura operativa

1.  **3 1 4**



2.  **X** Avvio della stampa

STAMPA DELLE PROGRAMMAZIONI GENERALI

Questa funzione consente di stampare la programmazione delle funzionalità associate a tutti i codici di programmazione della serie 300.

Codice di programmazione **SET 300**.

Procedura operativa



-
1.  **3 0 0**
 2.  **X** Avvio della stampa
-

STAMPA DELLA PROGRAMMAZIONE DEI REPARTI

Questa funzione consente di stampare la programmazione dei reparti: saranno stampati solo i reparti per i quali e' stato programmato il riferimento all'aliquota IVA.

Codice di programmazione **SET 400**.

Procedura operativa



-
1.  **4 0 0**
 2.  **X** Avvio della stampa
-

STAMPA DELLA PROGRAMMAZIONE DELLE PLU AD ACCESSO DIRETTO

Questa funzione consente di stampare la programmazione di tutti i PLU ad accesso diretto da 01 fino a 250.

Codice di programmazione **SET 500**.

Procedura operativa

-
1.  **5 0 0**
 2.  **X** Avvio della stampa
-

STAMPA DELLA PROGRAMMAZIONE DELLE PLU AD ACCESSO TRAMITE CODICE A BARRE

Questa funzione consente di stampare la programmazione di ogni singolo PLU.

Codice di programmazione **SET 800**.

Procedura operativa

Introduzione del codice a barre da bar-code reader

1.  **8 0 0 X**

2.  **Nel caso in cui si utilizza un lettore di codici a barre, far passare il lettore ottico sul codice a barre dell'articolo. Il codice viene visualizzato sul display operatore e una segnalazione acustica indica che la lettura è stata eseguita.**

Avvio stampa dei
parametri del PLU
selezionato.

3.  **Procedere con la selezione di un altro articolo PLU**

Introduzione manuale del codice a barre

1.  **8 0 0 X**

2.  **[CARATTERI ALFA-NUMERICI] corrispondenti al codice**
X

Avvio stampa dei
parametri del PLU
selezionato.

3.  **Procedere con la selezione di un altro articolo PLU**

STAMPA DELLE IMPOSTAZIONI DEI PARAMETRI DELL'INTERFACCIA SERIALE

Codice di programmazione **SET 900**.

Procedura operativa

1.  **9 0 0**

2.  **X**

Avvio della stampa

A. MESSAGGI DI ERRORE

Le tabelle che seguono riportano i messaggi sia in stampa sia su display operatore che indicano le condizioni d'errore.

MESSAGGI STAMPATI

PER TUTTI QUESTI MESSAGGI CHIAMARE L'ASSISTENZA TECNICA
MEMORIA FISCALE IN ESAURIMENTO FINE MEMORIA FISCALE RIPRISTINI ESAURITI CHIAMATA SERVIZIO ASSISTENZA

MESSAGGI SUL RAPPORTO "Z10"











MESSAGGIO	CONDIZIONI IN CUI SI VERIFICA	RIMOZIONE
ATTENZIONE OBBLIGO DI VERIFICA DELL'APPARECCHIO ENTRO mm-aa	Approssimarsi della scadenza della verificazione periodica	Contattare il servizio assistenza per la verificazione periodica dell'apparecchio da parte di un tecnico autorizzato.
PROSSIMO ESAURIMENTO DGFE	Il dispositivo MultiMedia card ha quasi raggiunto la sua massima capacità.	
SOSTITUIRE DISPOSITIVO DGFE	Il dispositivo MultiMedia card ha raggiunto la sua massima capacità.	Chiusura dei dati correnti e sostituzione del dispositivo MultiMedia card

MESSAGGI SUI RAPPORTI DI LETTURA DEL DGFE E NEI TREND DELLA MEMORIA FISCALE

MESSAGGIO	CONDIZIONI IN CUI SI VERIFICA	RIMOZIONE
VERIFICA NEGATIVA (IMPRONTA)	Sono stati riscontrati malfunzionamenti: - nel controllo di congruenza tra i dati registrati sulla eprom fiscale e il dispositivo giornale di fondo elettronico - nel controllo dei dati registrati sul giornale di fondo elettronico Le parentesi identificano una operazione di lettura di un dispositivo registrato su altri misuratori fiscali.	Si consiglia di contattare il servizio tecnico di assistenza.

ERRORI RIMOVIBILI ATTRAVERSO INTERVENTO OPERATORE





MESSAGGIO	VISUALIZZAZIONI E CONDIZIONI IN CUI SI VERIFICA	RIMOZIONE
SUPERO LIMITE	Visualizzato su display operatore quando si supera la capacità di caratteri ammessi, ad esempio descrittori in assetto SET.	Premere C
SUPERO CAPACITÀ'	Visualizzato su display operatore quando un'operazione aritmetica ha generato un overflow su un totalizzatore di macchina.	Premere C
SEQUENZA ERRATA	Visualizzato su display operatore quando la sequenza di tasti non è contemplata nello stato macchina corrente.	Premere C
SCONTRINO APERTO	Visualizzato su display operatore in condizione di scontrino aperto, per cui non viene permessa l'operazione richiesta fino a che questo non viene chiuso.	Premere C
NON GESTITO	Visualizzato su display operatore in condizione di codice non gestito.	Premere C
QUANTITÀ' 0	Visualizzato su display operatore quando è necessario l'input della quantità e l'utente prosegue l'operazione senza inserirla, per esempio su operazione con tasto X.	Premere C
SUPERIORE HALO	Visualizzato su display operatore quando il prezzo di vendita dell'articolo e' maggiore del prezzo (halo) programmato.	Premere C
INFERIORE LALO	Visualizzato su display operatore quando il prezzo di vendita dell'articolo e' minore del prezzo (lalo) programmato.	Premere; C
INSERIRE MODULO	Visualizzato su display operatore in caso di stampa Fattura (RF) o Ricevuta fiscale e non e' presente il modulo sulla stampante.	Inserire il modulo nella stampante
RIMUOVERE MODULO	Visualizzato su display operatore in caso di stampa Fattura (RF) o Ricevuta fiscale ed e' necessario proseguire la stampa su un altro modulo.	Rimuovere il modulo dalla stampante

MESSAGGIO	VISUALIZZAZIONI E CONDIZIONI IN CUI SI VERIFICA	RIMOZIONE
SUP. QUANTITÀ'	Visualizzato su display operatore quando si verifica overflow su totalizzatore quantità in seguito ad operazioni aritmetiche.	Premere 
NON CONSENTITO	Visualizzato su display operatore quando un'operazione non è consentita.	Premere 
IMPOSTA PREZZO	Visualizzato su display operatore quando il prezzo del reparto digitato non è programmato.	Premere 
NON PRESENTE oppure NESSUN LOGO	Visualizzato su display operatore in condizione di operazione/operatore richiesto non presente. Ad esempio segnalazione su selezione numero logo se non presente in macchina.	Premere 
IVA ASSENTE	Visualizzato su display operatore in condizione di link IVA non presente.	Premere 
IMPORTO ERRATO	Visualizzato su display operatore quando l'importo digitato è errato.	Premere 
CORRISP. XX NEG.	Visualizzato su display operatore in condizione di corrispettivo venduto sull'aliquota IVA xx negativa. Può comparire durante il pagamento o lo sconto/maggiorazione su subtotale.	Premere 
CORRISP. 0	Visualizzato su display operatore quando le aliquote IVA non sono positive o il totale scontrino è negativo.	Premere 
SUPERO PREZZO	Visualizzato su display operatore quando l'importo dello sconto introdotto è maggiore del prezzo dell'articolo venduto.	Premere 
CAMBIO ASSETTO	Visualizzato su display operatore quando non è possibile entrare nell'assetto selezionato.	Premere il tasto 
TORNA IN REG	Visualizzato su display operatore quando, con scontrino di vendita aperto, si cambia assetto operativo del misuratore fiscale.	Premere il tasto 

MESSAGGIO	VISUALIZZAZIONI E CONDIZIONI IN CUI SI VERIFICA	RIMOZIONE
COPERCHIO APERTO	Visualizzato su display operatore quando il coperchio della stampante e' aperto.	Chiudere il coperchio
MANCA CARTA	Visualizzato su display operatore in condizione di QUASI FINE CARTA (non bloccante).	Premere C
FINE CARTA RICEVUTA	Visualizzato su display operatore e cliente in condizione di FINE CARTA SCONTRINO (bloccante).	Sostituire rotolo carta scontrino
FAI RAPP. FISCALE	Visualizzato su display operatore quando è necessario eseguire il rapporto di chiusura fiscale (Z10) per poter eseguire l'operazione richiesta dall'utente.	Premere C
DESCR. TOTALE	Visualizzato su display operatore quando si verifica un'anomalia su descrittore stringa totale.	Premere C
DIFF. DATE > 2 GG	Visualizzato su display operatore e cliente quando la data impostata e quella che l'utente sta impostando differiscono di 2 giorni.	Premere C
VALORE ERRATO	Visualizzato su display operatore in caso di inserimento di un valore non valido, perché, per esempio, al di fuori del range di valori consentiti.	Premere C
CODICE ERRATO	Visualizzato su display operatore in caso di segnalazione di codice fiscale errato a seguito del controllo validità che si effettua dopo inserimento utente.	Premere C
ABILITA LOGO	Visualizzato su display operatore in caso di richiesta di abilitazione della prestazione di stampa logo se non ancora abilitata in fase di selezione del numero di logo desiderato.	Premere C
STAMPANTE SCONNESSA	Visualizzato su display operatore in caso di problemi di comunicazione o di errori rilevati durante stampa di Fatture (RF) o Ricevute fiscali su slip printer.	Premere C

MESSAGGIO	VISUALIZZAZIONI E CONDIZIONI IN CUI SI VERIFICA	RIMOZIONE
FINE MEM. FISCALE	Visualizzato su display operatore quando sulla memoria fiscale risulta esaurita l'area destinata alla memorizzazione.	Chiamare l'assistenza
LIMITE STAC.	Visualizzato su display operatore quando è esaurito il numero di chiamate per supporto tecnico a disposizione.	Chiamare l'assistenza
NO PERIF.	Visualizzato su display operatore quando i dispositivi periferici non sono gestiti correttamente.	Chiamare l'assistenza
ERR. BRUCIATURA	Visualizzato su display operatore quando si verifica un errore bruciatura record su memoria fiscale.	Chiamare l'assistenza
CHIAMATA ASSISTENZA	Visualizzato su display operatore quando è necessario un intervento tecnico.	Chiamare l'assistenza
RAM AZZERATA	Visualizzato su display operatore quando viene persa la programmazione.	Chiamare l'assistenza
EPROM FISCALE	Visualizzato su display operatore in caso di malfunzionamento EPROM fiscale.	Chiamare l'assistenza
STAMPANTE	Visualizzato su display operatore in caso di malfunzionamento stampante.	Chiamare l'assistenza

ERRORI RELATIVI AL DGFE RIMOVIBILI ATTRAVERSO INTERVENTO OPERATORE

MESSAGGIO 1° - 2° riga del display	VISUALIZZAZIONI E CONDIZIONI IN CUI SI VERIFICA	RIMOZIONE
DGFE NON INIZIALIZZ.	Visualizzato su display operatore quando il giornale di fondo elettronico non è inizializzato.	Premere 
INIZIALIZZAZIONE CONFERMA INIZ.	Visualizzato su display operatore come richiesta di conferma del comando di inizializzazione.	Premere il tasto X per confermare; C per annullare il comando.
INIZIALIZZAZIONE CONF. P.IVA CF	Visualizzato su display operatore su richiesta di inizializzazione di una nuova MMC.	Premere il tasto X per confermare; C per introdurre il nuovo parametro.
DGFE ARCHIVIATO	Visualizzato su display operatore quando il giornale di fondo elettronico è stato archiviato. In queste condizioni è possibile accedere al DGFE solo in lettura.	Premere 
DGFE NON RICONOSCIUTO	La MultiMedia Card non è quella specifica fornita dai Centri Autorizzati.	Sostituire la MultiMedia Card
DGFE DI ALTRA CASSA	Visualizzato su display operatore quando è stata inserita una MultiMedia card inizializzata su un altro misuratore fiscale.	Premere 
DGFE CANCELLATO APRI SPORTELLO	Visualizzato su display operatore al termine della procedura di cancellazione.	Aprire il coperchio del vano della MultiMedia card e richiuderlo.
DGFE SPORTELLO APERTO	Visualizzato su display operatore all'apertura dello sportello del vano della MultiMedia Card.	Richiudere il coperchio.
DGFE INIZ. TERMINATA	Visualizzato su display operatore al termine della inizializzazione della MultiMedia Card.	Premere 

MESSAGGIO 1° - 2° riga del display	VISUALIZZAZIONI E CONDIZIONI IN CUI SI VERIFICA	RIMOZIONE
DGFE INIZ. TERMINATA	Visualizzato su display operatore al termine della inizializzazione della MultiMedia Card.	Premere 
DGFE ASSENTE	Visualizzato su display operatore quando la MultiMedia card non e' inserita nel misuratore fiscale.	Inserire la MultiMedia Card.
DGEF ESAURITO	Visualizzato su display operatore in condizioni di spazio esaurito per registrazioni sul giornale elettronico.	Premere 
OPERAZIONE NON POSSIBILE	Visualizzato su display operatore quando un'operazione non è possibile durante la fase di INIZIALIZZAZIONE del DGFE o in caso DGFE non utilizzabile o non proprio.	Premere 
DGFE NON USABILE	Visualizzato su display cliente quando il giornale elettronico non è utilizzabile a causa di un errore durante l'inizializzazione.	Premere 

B. CARATTERISTICHE TECNICHE

Questo capitolo riporta le caratteristiche tecniche del misuratore fiscale.

CARATTERISTICHE DEL PRODOTTO

CARROZZERIA

- Basamento e copertura in resina.
- Vincolo con vite metallica e sigillo fiscale in lega tenera.
- Tastiera integrata con due sezioni, una da 36 tasti e una da 25; quattro configurazioni di tastiera selezionabili.
- Display operatore a cristalli liquidi, retroilluminato con capacità di 2 righe da 16 caratteri alfanumerici ciascuna.
- Display cliente a cristalli liquidi, retroilluminato, sollevabile verticalmente e orientabile, con capacità di 1 riga da 16 caratteri alfanumerici.
- Interfacce: una interfaccia per cassetto contanti, due interfacce seriali RS232 con connettori RJ 45 (per collegamento PC, lettore di codici a barre e slip printer).

STAMPANTE TERMICA INTEGRATA

- Stampante termica da 203 dpi con una stazione di stampa per lo scontrino.
- Velocità di stampa 18 linee/s
- Lunghezza riga di stampa programmabile a 24 o 29 caratteri
- Campo di stampa 48 mm
- Dimensioni rotolo carta termica: 57,5 ±0,5 mm di larghezza x 60 mm di diametro
- Due font stampabili con attributi normale e doppia altezza
- Segnalazione di fine carta scontrino
- Taglierina automatica

COMPONENTI INTERNI

- Alimentatore switching integrato mono-tensione da 24 Vcc in uscita con doppio isolamento (senza terra).
- Piastra logica composta da:
 - Microcontrollore Hitachi H8/S2323
 - Flash memory
 - SRAM da 8 Mbit, espandibile in fabbrica fino a 32 Mbit
- Memoria fiscale da 1Mbit situata in apposito alloggiamento solidale al fondello e protetta da resina termoindurente.

CARATTERISTICHE ELETTRICHE

- Alimentazione: 230Volt (+10%, -10%), 0,4 A
50Hz
- Potenza media assorbita: 30 W

CARATTERISTICHE AMBIENTALI

- Funzionamento: Temperatura da 0 °C a 40 °C
Umidità da 20% a 85%
- Immagazzinamento: Temperatura da -15 °C a 40 °C
Umidità da 5% a 90%
- Trasporto: Temperatura da -15 °C a 55 °C
Umidità da 5% a 90%

DIMENSIONI E PESO

- Altezza: 180 mm
- Larghezza: 360 mm
- Profondità: 360 mm
- Peso: 3,5 Kg

OPZIONI

- Chiave meccanica di cambio assetto operativo
- Kit copritasti, tasti, etichette per personalizzazione tastiera

DIRETTIVA 2002/96/CE SUL TRATTAMENTO, RACCOLTA, RICICLAGGIO E SMALTIMENTO DI APPARECCHIATURE ELETTRICHE ED ELETTRONICHE E LORO COMPONENTI

INFORMAZIONI

1. PER I PAESI DELL'UNIONE EUROPEA (UE)

E' vietato smaltire qualsiasi apparecchiatura elettrica ed elettronica come rifiuto solido urbano: è obbligatorio effettuare una sua raccolta separata.

L'abbandono di tali apparecchiature in luoghi non specificatamente predisposti ed autorizzati, può avere effetti pericolosi sull'ambiente e sulla salute.

I trasgressori sono soggetti alle sanzioni ed ai provvedimenti a norma di Legge.

PER SMALTIRE CORRETTAMENTE LE NOSTRE APPARECCHIATURE POTETE:

- a) rivolgervi alle Autorità Locali che vi forniranno indicazioni e informazioni pratiche sulla corretta gestione dei rifiuti, ad esempio: luogo e orario delle stazioni di conferimento, ecc.
- b) All'acquisto di una nostra nuova apparecchiatura, riconsegnare al nostro Rivenditore un'apparecchiatura usata, analoga a quella acquistata.

Il simbolo del contenitore barrato, riportato sull'apparecchiatura, significa che:



- l'apparecchiatura, quando sarà giunta a fine vita, deve essere portata in centri di raccolta attrezzati e deve essere trattata separatamente dai rifiuti urbani;
- Olivetti garantisce l'attivazione delle procedure in materia di trattamento, raccolta, riciclaggio e smaltimento della apparecchiatura in conformità alla Direttiva 2002/96/CE (e succ.mod.).

2. PER GLI ALTRI PAESI (NON UE)

Il trattamento, la raccolta, il riciclaggio e lo smaltimento di apparecchiature elettriche ed elettroniche dovrà essere effettuato in conformità alle Leggi in vigore in ciascun Paese.

Part Number XYAB0118-01

Stampato in Italia